

(FR)

CHAUFFAGE SOUFLANT PURLINE

CHD222J



MANUEL D'UTILISATION

Veillez lire ce manuel avec attention avant la mise en marche de l'appareil et le conserver pour une future utilisation.

Email : info@purline.com
N° indigo : 0825.875.532

Ce manuel d'utilisation contient des instructions importantes sur le fonctionnement et l'entretien de votre appareil.

REGLES DE SECURITE

1. Utilisez cet appareil de chauffage **uniquement** tel que recommandé dans ce manuel. Toute autre utilisation est déconseillée par le fabricant, et pourrait provoquer un incendie, une électrocution, des brûlures, des dommages.
2. Assurez-vous que votre voltage correspond bien à la tension d'alimentation nécessaire pour le fonctionnement de l'appareil (220-240V/50Hz).
3. La plus grande prudence est recommandée lorsque l'appareil de chauffage est utilisé en présence d'enfants, d'infirmes ou s'il est laissé sans surveillance.
4. Pour réduire les risques d'incendie ou d'électrocution, la fiche de l'appareil doit s'adapter parfaitement à la prise de branchement ; dans le cas contraire il faut vérifier avec un électricien.
5. Il faut éviter d'utiliser une rallonge électrique car celle-ci pourrait chauffer et augmenter le risque d'incendie. Cependant, si vous ne pouvez pas faire autrement, la rallonge électrique devra être faite de 2 câbles électriques, avec un diamètre minimum 1.0 mm²/fil ou plus et d'une valeur nominale de 1890 watts. Il ne faut surtout pas

brancher plusieurs appareils électriques sur la même rallonge que l'appareil de chauffage.

6. **Il ne faut pas utiliser** l'appareil de chauffage si la prise ou le cordon électrique sont endommagés. Si c'était le cas, ils doivent être remplacés par une personne qualifiée, le fabricant ou son représentant pour éviter tout danger.
7. Il faut toujours éteindre l'appareil avant de le débrancher pour être nettoyé, déplacé, réparé. Il faut également le débrancher lorsqu'il n'est pas utilisé.

**RAPPEL : NE VOUS CONTENTEZ PAS
D'ETEINDRE L'APPAREIL DE CHAUFFAGE
LORSQUE VOUS LE VERIFIEZ, LE NETTOYEZ
OU LE DEPLACEZ.
APRES L'AVOIR ETEINT, IL FAUT SANS-FAUTE
LE DEBRANCHER.**

8. Pour éviter tout risque d'électrocution ou d'incendie aucun objet ne doit être inséré dans les orifices d'entrée ou de sortie de l'air. Il ne faut pas non plus introduire ses doigts dans les orifices.
9. Il ne faut en aucune façon boucher les entrées et sorties d'air, ceci pourrait provoquer un incendie. Il ne faut surtout pas installer l'appareil sur un lit.
10. L'appareil de chauffage doit toujours être installé sur une surface stable, plane et rigide. **Aucun** meuble, aucun objet, ne doit reposer sur le cordon

électrique, il ne faut pas faire passer le cordon électrique sous un tapis ou une moquette. Le cordon électrique ne doit pas se trouver dans un endroit de passage ou il pourrait être la cause d'une chute.

11. Cet appareil de chauffage est chaud lorsqu'il fonctionne, il faut donc éviter de le toucher. Il faut toujours utiliser les poignées pour le déplacer. Les matériaux combustibles tels que journaux, meubles, oreillers, literie, vêtements et rideaux doivent être à une distance d'au moins 90 cm du devant de l'appareil et à au moins 30 cm de l'arrière et des côtés de celui-ci.
12. L'appareil de chauffage est construit avec des composants qui peuvent créer des étincelles ou un arc électrique. L'appareil ne doit pas être utilisé dans un lieu potentiellement dangereux ou se trouvent des produits inflammables, explosifs, chimiques.
13. L'appareil est prévu pour un usage domestique.
14. Il ne faut pas utiliser l'appareil à l'extérieur.

Cet appareil est classé IP21, son usage est toléré dans le volume 3 de la salle de bain (voir explications ci-dessous)

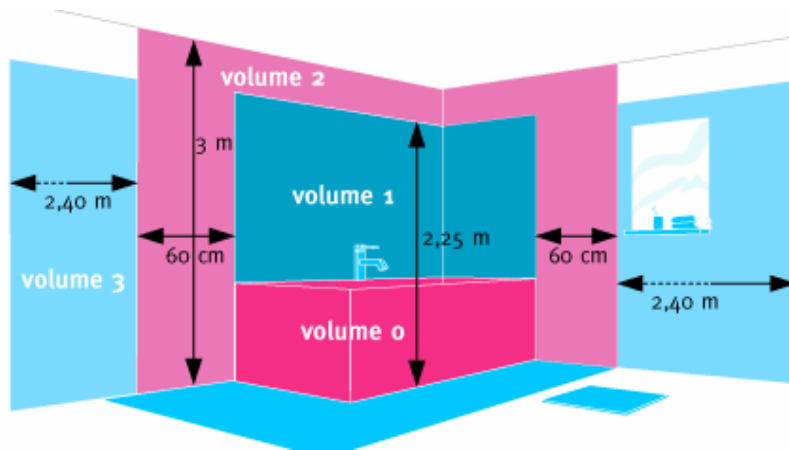

Volume 0 : Cette zone correspond au volume interne de la baignoire ou du receveur de douche.

Volume 1 : C'est le volume situé au dessus de la baignoire ou du receveur de douche jusqu'à 2.25 m de haut.

Volume 2 : C'est le volume situé autour de la baignoire ou du receveur de douche sur une distance de 60 cm et jusqu'à 3 m de hauteur.

Volume 3 : C'est le volume restant de la salle de bain.

ATTENTION : Pour réduire tout risque d'incendie ou d'électrocution il ne faut pas utiliser l'appareil avec un rhéostat de type électronique.

DESCRIPTION DE L'APPAREIL

1. Voyant mise en marche
2. Bouton mise en marche et contrôle chauffage
3. Bouton contrôle température

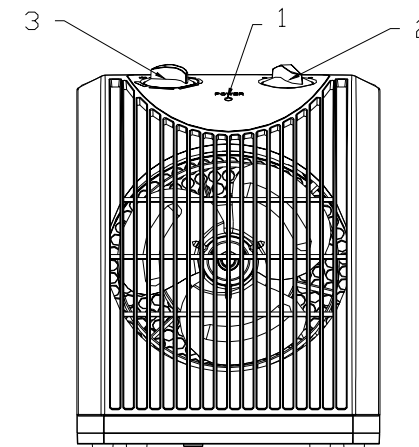

MISE EN MARCHÉ ET CONTRÔLE CHAUFFAGE

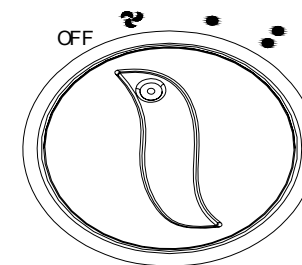

- | | |
|-----|-------------|
| OFF | ARRET |
| ☺ | VENTILATION |
| ● | LENT 1200W |
| ● | FORT 2400W |

MODE D'EMPLOI :

1. Retirer avec précaution l'appareil de son emballage.
2. Vérifier que l'appareil est bien éteint, l'interrupteur doit être sur OFF (0)
3. Installer l'appareil sur une surface plane et rigide.
4. Le témoin lumineux s'allume lorsque l'appareil est branché.
5. Pour faire fonctionner le chauffage, régler le thermostat au maximum.
6. Régler l'interrupteur au niveau de chauffage souhaité : pour une température modérée sur I (1200w), sur II (2400w) pour une température plus élevée.
7. Pour utiliser l'appareil SANS sa fonction de chauffage, c'est-à-dire comme ventilateur, régler l'interrupteur sur .
8. Le témoin lumineux reste allumé pendant le fonctionnement de l'appareil.
9. Eteindre l'appareil en tournant l'interrupteur vers OFF (0) puis débrancher la prise.

ATTENTION : La grille frontale METALLIQUE est chaude pendant le fonctionnement de l'appareil.

CONTROLE THERMOSTAT

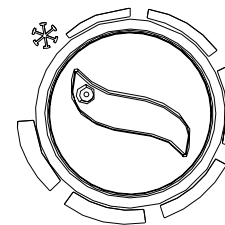

1. Il faut commencer par réchauffer la pièce ou l'appareil doit être utilisé. Pour faire démarrer le chauffage, mettre le thermostat au maximum .
2. Lorsque la température souhaitée est atteinte, tourner progressivement le thermostat VERS le minimum , cela doit se faire jusqu'à ce que l'appareil arrête de fonctionner.
3. A partir de ce moment, l'appareil conserve le niveau de chaleur sélectionné en arrêtant et mettant l'appareil en marche automatiquement.
4. Il est normal que l'appareil suive ce cycle « Arrêt, Marche » pour maintenir la température de la pièce au niveau sélectionné. Cependant si l'on souhaite arrêter ce « cycle » il faut ajuster à nouveau le thermostat.

PROTECTION EN CAS DE SURCHAUFFE :

1. Pour la protection en cas de surchauffe, l'appareil est muni d'un capteur de chaleur à réinitialisation manuelle et d'un dispositif de sécurité thermique.
2. Si une température excessive est atteinte, l'appareil de chauffage s'arrête automatiquement. Il ne pourra se remettre en marche qu'après intervention de l'utilisateur. (voir ci-dessous : Remise en marche).

REMISE EN MARCHÉ :

1. Eteindre l'appareil en tournant l'interrupteur sur OFF(0).
2. Débranchez l'appareil et attendez 5 à 10 minutes que l'appareil refroidisse.
3. Après ces 5 à 10 minutes rebranchez l'appareil.

ENTRETIEN

Attention : TOUJOURS DEBRANCHER L'APPAREIL AVANT DE PROCÉDER AU NETTOYAGE OU À LA RÉPARATION DE CELUI-CI.

NE JAMAIS IMMERGER L'APPAREIL.

NETTOYAGE :

Nettoyez la grille arrière au moins une fois par mois, plus souvent si nécessaire. Un filtre sale en réduisant le passage de l'air empêche le bon fonctionnement de l'appareil et peut même provoquer une panne.

Il ne faut pas essayer de démonter la grille arrière de l'appareil.

1. Débrancher l'appareil.
2. De manière à enlever les poussières et la saleté sur le filtre interne, utilisez la brosse de l'aspirateur sur la grille arrière.

IL NE FAUT SURTOUT PAS ESSAYER DE DÉMONTER L'APPAREIL. Il ne faut pas non plus enlever la grille de protection ni bien sûr utiliser l'appareil sans cette grille.

3. À l'aide d'un chiffon doux, nettoyez avec précaution la coque de l'appareil de chauffage. Il ne faut **jamais** utiliser d'alcool ou de solvants.

ENTREPOSAGE :

Lorsque vous n'utilisez pas l'appareil, entreposez-le dans un endroit sec, après l'avoir remis avec ce manuel d'utilisation, dans son carton d'emballage.

CARACTÉRISTIQUES

Modèle	CHD222J
Type	DWF2001J
Voltage	220Vac-240Vac
Fréquence	50Hz
Puissance (W)	1200W-2400W
Courant électrique (A)	10
Dimensions (mm)	210 x 150 x 280
Poids net	1.48 Kg

Classification	IP 21
-----------------------	--------------

GARANTIE :

2 ans à partir de la date d'achat.

Pour se prévaloir de la garantie prière d'apporter l'appareil ou de l'expédier PORT PAYE à votre revendeur, accompagné de la preuve d'achat indiquant la date de cet achat.



Enlèvement des appareils ménagers usagés

La directive Européenne 2002/96/EC sur les Déchets des Equipements Electriques et Electroniques (DEEE), exige que les appareils ménagers usagés ne soient pas jetés dans le flux normal des déchets municipaux. Les appareils usagés doivent être collectés séparément afin d'optimiser le taux de récupération et le recyclage des matériaux qui les composent et réduire l'impact sur la santé humaine et l'environnement. Le symbole de la « poubelle barrée » est apposé sur tous les produits pour rappeler les obligations de la collecte séparée.

(EN)

**BLOWER HEATER
PURLINE**

CHD222J



USER MANUAL

Please read carefully this manual before attempting to assemble, install, operate or maintain the heater

Email : info@purline.com
N° indigo : 0825.875.532

This user manual includes important instructions about using and maintaining your heater.

GENERAL SAFETY INFORMATION

1. Use this heater only as described in this manual. Any other use is not recommended by the manufacturer and could cause fire, electrical shock, or injury to persons.
2. Make certain that the power source conforms to the electrical requirements of heater (220-240V/50Hz).
3. Extreme caution is necessary when any heater is used by or near children or invalids and whenever the heater is left operating and unattended.
4. To reduce the risk of electric shock, this plug is intended to fit in a correct outlet. If the plug of heater does not fit fully in the outlet, contact a qualified electrician. Do not attempt to defeat this safety feature.
5. Where possible, avoid the use of extension cords because the extension cord may overheat and cause a fire. However, if you have to use an extension cord, the cord shall be a 2-wire, with minimum 1.0 mm² or larger and rated not less than 1890 watts. Never use a single extension cord to operate more than one heater.
6. **Do not operate heater** with a damaged cord or plug or after the heater malfunctions, has been

dropped or damaged in any manner. It must be changed by a qualified electrician or the manufacturer to avoid any danger

7. Always close the power switch and unplug power cord before servicing or moving the heater. Always unplug heater when not in use.

WARNING : DO NOT DEPEND ON THE ON/OFF BUTTON OR SWITCH AS THE SOLE MEANS OF DISCONNECTING POWER WHEN SERVICING OR MOVING THE HEATER. ALWAYS UNPLUG THE POWER CORD.

8. Do not insert or allow fingers or foreign objects to enter any ventilation or exhaust opening as it may cause an electric shock or fire or damage the heater.
9. To prevent a possible fire, do not block air intakes or exhaust in any manner. Do not place heater on soft surfaces, like a bed, where openings may become blocked.
10. Always place the heater on a stable, flat, level surface when operating, to avoid the chance of the heater overturning. Locate the power cord so the heater or other objects are not resting on it. Do not run power cord under carpeting. Do not cover power cord with throws rugs, runners, or the like. Arrange power cord away from room traffic and where it will not be tripped over.

11. This heater is hot when in use. To avoid burns, do not let bare skin touch hot surfaces. Always use handle when moving this heater. Keep combustible materials, such as furniture, pillows, bedding, papers, clothes and curtains at least 0.9m from the front of the heater and keep them at least 0.3m from the sides and rear.
12. A heater has hot and arcing or sparking parts inside. It must not be used in potentially dangerous locations such as flammable, explosive, chemical-laden or wet atmosphere.
13. This heater is intended for general use only.
14. Do not use the heater outdoors..

This appliance is classified IP21, its use is tolerated in volume 3 of the bathroom (see explanations below)

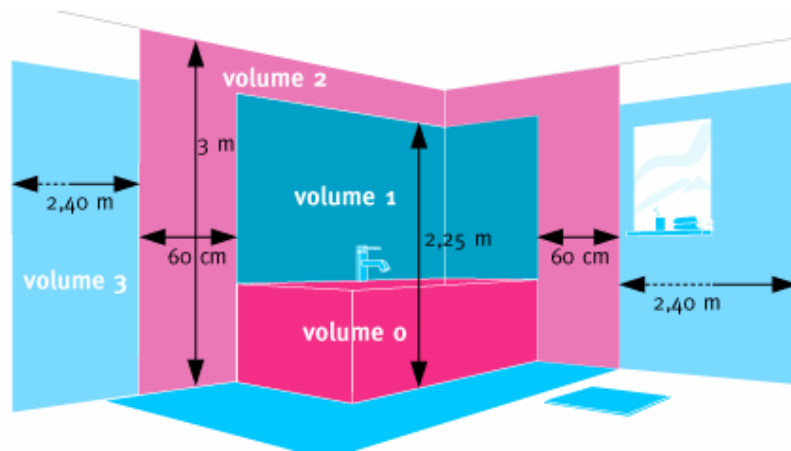

Volume 0 : This zone corresponds to the internal volume of the bath-tub or the receiver of shower.

Volume 1 It is the volume located at the top of the bath-tub or the receiver of shower up to 2.25 m in height.

Volume 2 : It is the volume located around the bath-tub or the receiver or shower up to 3.0m in height.

Volume 3 : It is the remaining volume of the bathroom.

WARNING : REDUCE THE RISK OF FIRE OR ELECTRIC SHOCK. DO NOT USE THIS HEATER WITH ANY SOLID STATE SPEED CONTROL DEVICES.

DESCRIPTION OF THE HEATER

1. Power light
2. Heater control

3. Termostat knob

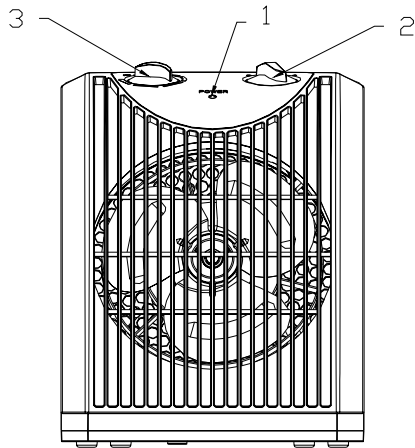

2. Make sure that the heater is in the OFF (0) position before plugging the heater into a outlet.
3. Place the heater on a firm, level surface.
4. The power light will light up when initially plugging the heater into a outlet.
5. For heater operation, set the Thermostat knob to the maximum setting (+).
6. Set Power knob to the desired heat setting. Low heat (1200W) is represented by the I and High heat (2400W) by the II.
7. For fan-only operation, without any heat output, turn Power knob to the fan setting represented by .
8. The Power light will remain lit during operation.
9. To disconnect heater, turn Power knob to the OFF (0) operation. Then remove the plug from the outlet.

HEATER CONTROL

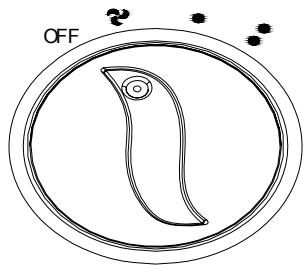

- OFF
-  STOP
-  FAN ONLY
-  LOW 1200W
-  HIGH 2400W

OPERATION :

1. Carefully remove your heater from the box and bag.

WARNING : METAL MESH IS HOT WHEN HEATER IS IN OPERATION.

THERMOSTAT KNOB

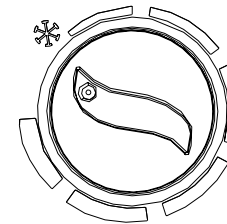

1. Before setting the thermostat, allow heater to operate and warm up the room. Set thermostat knob to the maximum setting (+) to start the heater.
2. When the desired temperature comfort level is reached, lower the thermostat setting until the heater stops operating. This is done by moving the thermostat knob towards the minimum setting (-).
3. The heater will now automatically maintain the pre-set temperature level by cycling the heater ON and OFF (0).
4. It is normal for the heater to cycle ON and OFF as it maintains the present temperature. To prevent the unit from cycling, you need to adjust the thermostat setting.

OVERHEATING SAFETY :

1. A thermal overload protector is built into the heater to prevent overheating.
2. When an overheat temperature is reached, the heater will be automatically shut off. It can only resume operation when the user resets the unit (see reset instruction)

TO RESET THE HEATER :

1. Turn the power knob to the OFF (0) position.
2. Unplug the heater and wait 5-10 minutes for the heater to cool down.
3. After the heater has cool down, plug the heater into the outlet and operate normally.

MAINTENANCE

WARNING : ALWAYS UNPLUG THE CORD BEFORE MOVING OR SERVICING.

DO NOT IMMERSE HEATER IN WATER.

CLEANING :

Clean the heater at least once a month, more often if dirty. Clean the heater grill with the vacuum brush attachment on your vacuum cleaner. This will remove lint and dirt from the inside of the heater. Do not attempt to take apart the heater.

Do not remove grill guard or allow heater to be operated without grill guard in place.

Clean the body of the heater with a soft cloth (NEVER USE ALCOHOL OR SOLVENTS).

STORAGE :

Store the heater with these instructions in its original carton in a cool, dry place.

SPECIFICATIONS

Modèle	CHD222J
Type	DWF2001J
Voltage	220Vac-240Vac
Frequency	50Hz
Rated output (W)	1200W-2400W
Electrical current (A)	10
Dimensions (mm)	210 x 150 x 280

Net weight	1.48 Kg
Classification	IP 21

warranty :

The warranty is valid for 2 years for a « manufacturing fault ».

To benefit from the warranty, please return the device to your dealer with POSTAGE PAID along with the document of purchase proof specifying the date of purchase.



Removal of used domestic appliances

European directive 2002/96/EC on the Electric and Electronic Equipment Waste requires that domestic appliances not be thrown out together with the rest of municipal waste. Used devices must be collected separately in order to optimize recuperation and recycling rates of the materials that make them up and so reduce the impact on human health and the environment.

The symbol of the crossed out garbage can appears on all the products to remind the obligations regarding separated collection.

Consumers must contact local authorities or resellers regarding the procedure to follow for the device's removal.

(SP)

**CALEFACCION SOPLANDO
PURLINE**

CHD222J



MANUAL DE EMPLEO

Lea atentamente este manual antes de proceder a instalar, utilizar y realizar el mantenimiento del calefactor

Email : info@purline.com

Nº indigo : 0825.875.532

Este manual de empleo contiene instrucciones importantes sobre el funcionamiento y mantenimiento de calefactores adicionales.

Aprenda a conocer su aparato.

Debe leer y conservar el manual de empleo.

CONSEJOS DE SEGURIDAD

1. Utilice este calefactor **únicamente** como se recomienda en este manual, ya que la utilización no aconsejada por el fabricante podría provocar un incendio, una electrocución, quemaduras o daños.
2. Asegúrese que su voltaje corresponde a la tensión de alimentación necesaria para el funcionamiento del calefactor (AC220-240V/50Hz)
3. Debe tenerse cuidado al utilizar el calefactor en presencia de niños, discapacitados o si se deja sin supervisión.
4. Para reducir el riesgo de incendio o electrocución, el enchufe del aparato debe adaptarse perfectamente a la toma de corriente; de lo contrario, deberá solicitar los servicios de un electricista.
5. Debe evitarse utilizar un alargador eléctrico, ya que podría recalentarse y aumentar el riesgo de incendio. No obstante, si es necesario utilizarlo, el alargador deberá estar compuesto de 2 cables eléctricos, con un diámetro mínimo de 1,0 mm² / cable o más y un valor nominal de 1890 vatios. Es importante no conectar varios aparatos eléctricos en el mismo alargador que el calefactor.

6. **No debe utilizarse** el calentador si la toma o el cable eléctrico están dañados, si ha sufrido una descarga, ha estado estropeado o si no funciona correctamente, no utilizar el aparato. A fin de evitar todo peligro, dicho cable debe ser reemplazado por una persona cualificada, por el fabricante o por su representante.
7. Debe apagarse siempre el aparato antes de desenchufarlo para ser limpiado, desplazado o reparado. Asimismo, debe desenchufarse cuando no se esté utilizando.

ADVERTENCIA: NO SÓLO DEBE APAGAR EL CALEFACTOR CUANDO LO VAYA A VERIFICAR, LIMPIAR O DESPLAZAR.

UNA VEZ APAGADO, ES IMPRESCINDIBLE DESENCHUFARLO.

8. Para evitar todo riesgo de electrocución o incendio, no debe introducirse **ningún** objeto en los orificios de entrada o salida de aire. Asimismo, no debe introducir los dedos en los orificios.
9. No deben obstruirse las entradas y salidas de aire, ya que podría producirse un incendio. No debe instalarse el aparato sobre una cama.
10. El calefactor debe instalarse siempre sobre una superficie estable, plana y rígida. Ningún mueble u objeto debe estar encima del cable eléctrico. No debe pasarse el cable eléctrico por debajo de una

alfombra o moqueta. El cable eléctrico no debe estar en un lugar de paso, ya que podría causar una caída.

11. Este calefactor se calienta cuando está en funcionamiento. Por lo tanto, debe evitarse tocarlo. Deben utilizarse siempre los agarradores para desplazarlo. Los materiales combustibles como periódicos, muebles, almohadas, sábanas, ropa y cortinas deben estar a una distancia de 30 cm como mínimo de la parte trasera y de los lados.
12. El calefactor está compuesto de elementos que pueden crear chispas o un arco eléctrico. No debe utilizarse el aparato en un lugar potencialmente peligroso o con productos inflamables, explosivos, químicos o en un lugar muy húmedo...
13. El aparato está diseñado para uso doméstico.
14. No debe utilizarse el calefactor en el exterior.

Este aparato se clasifica IP21, se tolera su uso en el volumen 3 del cuarto de baño (que figuran explicaciones a continuación)

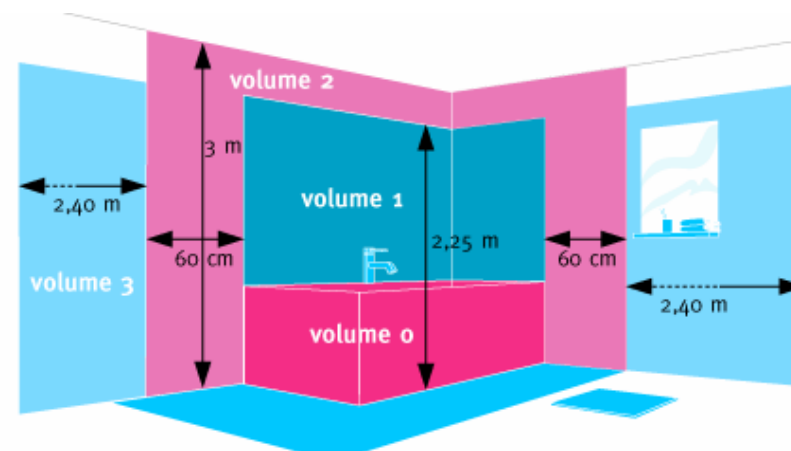

Volumen 0 : Esta zona corresponde al volumen interno de la bañera o el receptor de ducha.

Volumen 1 : Es el volumen situado sobre la bañera o el receptor de ducha hasta 2.25m de cumbre.

Volumen 2 : Es el volumen situado alrededor de la bañera o el receptor de ducha sobre una distancia de 60cm y hasta 3.0m de altura.

Volumen 3 : Es el volumen restante de la bañera.

ATENCIÓN: Para reducir todo riesgo de incendio o electrocución, no debe utilizar el calefactor con un reóstato de tipo electrónico

DESCRIPCION DEL APARATO

1. Indicador luminoso
2. Boton de calefaccion
3. Termostato

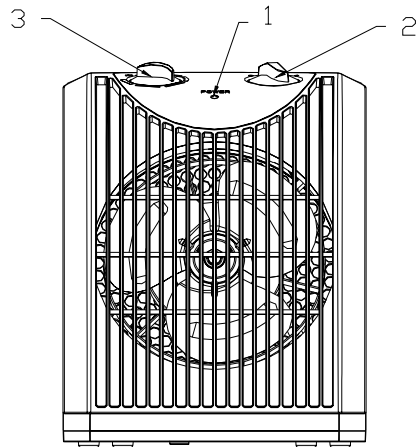

BOTON DE CALEFACCION

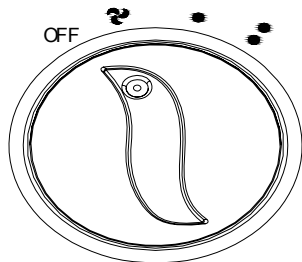

- OFF
VENTILADOR
LENTA 1200W
RAPIDA 2400W

MODO DE EMPLEO :

1. Retire con precaución el aparato de su embalaje.
2. Verifique que el aparato está apagado. El interruptor debe estar en "OFF" (0)
3. Instale el aparato sobre una superficie plana y rígida.
4. El indicador luminoso se enciende cuando el aparato está enchufado.
5. Para hacer funcionar la calefacción, regule el termostato al máximo (⊕).
6. Sitúe el interruptor en el nivel de calefacción deseado: para una temperatura moderada en (1) (1200W), en (2) (2400W) para una temperatura más elevada.
7. Para utilizar el aparato **SIN** su función de calefacción, es decir, como ventilador, sitúe el interruptor en: (⊗).
8. El indicador luminoso permanece encendido durante el funcionamiento del aparato.
9. Apague el aparato girando el interruptor a "OFF" (0). A continuación, desenchúfelo.

ATENCIÓN : la rejilla frontal METÁLICA está caliente durante el funcionamiento del aparato

BOTON DE TERMOSTATO

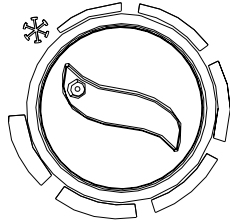

1. Es preciso comenzar a calentar la habitación donde debe utilizarse el aparato. Para iniciar la calefacción, ponga el termostato al máximo: ⊕
2. Cuando se obtenga la temperatura deseada, gire el termostato HACIA el mínimo de manera progresiva: ⊖ hasta que el aparato deje de funcionar.
3. A partir de este momento, el aparato conserva el nivel de calor seleccionado parando y poniendo el aparato en marcha automáticamente.
4. Es normal que el aparato siga el ciclo de « Parada, Funcionamiento » para mantener la temperatura de la habitación en el nivel seleccionado. No obstante, si se desea detener este « ciclo », debe volverse a ajustar el termostato.

DISPOSITIVOS DE SEGURIDAD :

1. Como protección en caso de recalentamiento, el calefactor está provisto de un capturado de

calor de re-inicialización manual y un dispositivo de seguridad térmica.

2. Si se alcanza una temperatura excesiva, el calefactor **se detiene automáticamente**. Sólo se podrá volver a poner de en funcionamiento tras la intervención del usuario. (Ver más abajo: Volver a poner en funcionamiento)

VOLVER A PONER EN FUNCIONAMIENTO :

1. Apague el aparato girando el interruptor a « OFF (0) »
2. Desenchufe el aparato y espere de 5 a 10 minutos para que el aparato se enfríe.
3. Después de 5-10 minutos, vuelva a enchufar el aparato.

MANTENIMIENTO

Atención: DESENCHUFE SIEMPRE EL APARATO ANTES DE PROCEDER A SU LIMPIEZA O REPARACIÓN.

NO SUMERJA NUNCA EL APARATO.

LIMPIEZA:

Limpie la rejilla trasera al menos una vez al mes o más a menudo si es necesario. Un filtro sucio que reduzca el paso de aire impide el buen funcionamiento del aparato y puede producir incluso una avería.

No debe intentar desmontar la rejilla trasera del aparato.

1. Desenchufe el calefactor.

- Para extraer el polvo y la suciedad del filtro interno, utilice el cepillo de la aspiradora en la rejilla trasera.

NO INTENTE DESMONTAR EL CALEFACTOR.

Tampoco extraiga la rejilla de protección ni utilice el aparato sin esta rejilla.

- Con un trapo suave, limpie con cuidado la carcasa del calefactor. No utilice **nunca** alcohol o disolventes.

ALMACENAJE:

Cuando no utilice el aparato, métalo en su caja junto con el manual de empleo y guárdelo en un lugar seco. Cuando no utilice el aparato.

ESPECIFICACIONES

Modelo	CHD222J
Typo	DWF2001J
Voltage	220Vac-240Vac
Frécuencia	50Hz
Potencia max (W)	1200W-2400W
corriendo eléctrico (A)	10
Dimensiones (mm)	210 x 150 x 280
Peso neto	1.48 Kg
Classificacion	IP 21

GARANTIA :

2 años a partir de la fecha de compra para un « vicio de fabricación »

Para prevalerse de la garantía, aporte el aparato o envío en **PORTE PAGADO** a su distribuidor, acompañado de la prueba de compra que indica la fecha de dicha compra.



Retirada de electrodomésticos usados

La directiva europea 2002/96/EC sobre los desechos de equipamientos eléctricos y electrónicos (DEEE) exige que los electrodomésticos usados no se tiren junto con el flujo normal de desechos municipales. Los aparatos usados deben recogerse por separado con el fin de optimizar la tasa de recuperación y el reciclaje de los materiales de los que están compuestos, y así reducir el impacto sobre la salud de las personas y el medio ambiente.

El símbolo de una «papelera tachada» se incluye en todos estos productos para recordar las obligaciones de desechos separados.

Los consumidores deberán contactar con las autoridades locales o su proveedor con respecto a el proceso que han de seguir para deshacerse de sus electrodomésticos

(NL)

VERWARMING DIE BLAAST PURLINE

CHD222J



Gebbruikershandleiding

Lees deze handleiding aandachtig voor u met de installatie van de verwarming, het gebruik of het onderhoud van start gaat.

Email : info@purline.com

N° indigo : 0825.875.532

VEILIGHEIDSVOORSCHRIFTEN

1. Gebruik dit verwarmingstoestel **enkel** zoals aanbevolen in deze handleiding. Ieder oneigenlijk gebruik wordt afgeraden door de producent en het kan brand, elektrische schokken, brandwonden en schade veroorzaken.
2. Controleer of uw spanning overeenkomt met de nodige voedingsspanning voor de werking van het verwarmingstoestel (AC 220-240V/50Hz)
3. De grootste oplettendheid wordt aanbevolen wanneer het verwarmingstoestel gebruikt wordt in de onmiddellijke omgeving van kinderen, zieken of indien het zonder enige vorm van toezicht wordt gelaten.
4. Om het risico van brand en elektrische schokken tot een minimum te beperken, dient de stekker volledig aangepast te zijn aan het stopcontact ; als dit niet het geval is, neemt u contact met een elektricien.
5. Het gebruik van een elektrisch verlengsnoer dient te worden vermeden. De kans bestaat namelijk dat het snoer oververhit raakt wat het brandgevaar verhoogt. Indien u echter geen keuze heeft, moet het snoer voldoen aan de volgende vereisten : het verlengsnoer moet bestaan uit 2 elektrische kabels, met een minimum diameter van 1.0 mm²/draad of meer en een nominale waarde van 1890 watt. Men dient zeker te vermijden meerdere elektrische toestellen aan te sluiten op hetzelfde stopcontact als het verwarmingstoestel.

6. Het verwarmingstoestel **mag niet gebruikt worden** als stekker of het elektrische snoer beschadigd zijn, als het toestel een stoot heeft gekregen, als het beschadigd is, als het niet correct werkt. In dat geval dient het toestel gecontroleerd en hersteld te worden door bekwaam personeel.
7. Het toestel moet steeds uitgeschakeld worden voor u de stekker uit het stopcontact verwijderd als u het toestel wil schoonmaken, verplaatsen of herstellen. De stekker moet ook verwijderd worden als het toestel niet gebruikt wordt.

HERINNERING : HET VOLSTAAT NIET HET VERWARMINGSTOESTEL UIT TE SCHAKELEN WANNEER U HET NAKIJKT, SCHOONMAAKT OF VERPLAATST.

NADAT U HET HEEFT UITGESCHAKELD, MOET U OOK, ALTIJD, DE STEKKER UIT HET CONTACT VERWIJDEREN.

1. Om ieder risico op elektrische schokken of brand te vermijden mag **geen enkel** voorwerp ingevoerd worden in de luchtinlaat- of luchtuitlaatopeningen. Men mag ook geen vingers in deze openingen duwen.
2. De luchtinlaat- en luchtuitlaatiopeningen mogen op geen enkele manier verstopt raken. Dit kan

brand veroorzaken. Het toestel mag zeker niet op een bed geplaatst worden.

3. Het verwarmingstoestel moet steeds op een stabiele, vlakke en harde ondergrond geplaatst worden. Geen enkel meubel, geen voorwerp mag op het elektrische snoer rusten. Het snoer mag niet onder een vloerkleed of tapijt gelegd worden. Het verlengsnoer moet volledig uit de weg gelegd worden. Als dit niet het geval is, kan het namelijk een val veroorzaken.
4. Dit verwarmingstoestel warmt op als het aangeschakeld wordt. Men moet dus vermijden het aan te raken. Maak steeds gebruik van de handvaten om het te verplaatsen. Brandbaar materiaal, zoals kranten, meubelen, kussens, beddegoed en gordijnen, moet op een minimum afstand van 90 cm aan de voorzijde en 30 cm aan de achterzijde en de zijkanten van het toestel verwijderd blijven.
5. De onderdelen van het verwarmingstoestel kunnen vonken of elektrische ontladingen veroorzaken. Het toestel mag daarom ook niet gebruikt worden in een potentieel gevaarlijke ruimte waar ontvlambare producten, explosieven of chemische producten zijn opgeslagen, noch in een vochtige ruimte.
6. Het toestel is bedoeld voor huishoudelijk gebruik.
7. Het verwarmingstoestel mag niet buitenshuis gebruikt worden.

Dit apparaat wordt IP21 ingedeeld, zijn gebruik wordt in het volume 3 van de badkamer getolereerd (zie hieronder verklaringen)

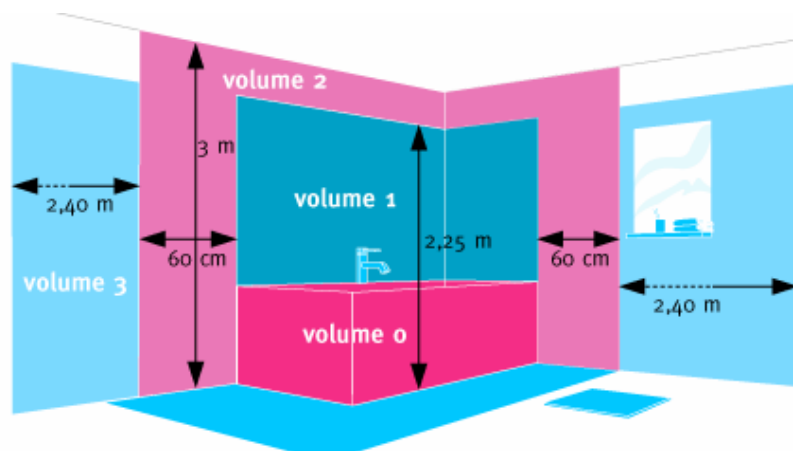

Volume 0 Deze zone stemt met het interne volume van de badkuip of receiveur van douche overeen.

Volume 1 Het is het volume gelegen boven de badkuip of receiveur van douche tot 2.25 m van top.

Volume 2 : Het is het volume gelegen rond de badkuip of receiveur van douche op een afstand van 60 cm en tot 3 m van grootte.

Volume 3 : Het is het resterende volume van de badkamer.

OPGELET : Om ieder risico op brand of elektrische schokken te vermijden, mag het verwarmingstoestel niet gebruikt worden met een elektronische rheostaat.

BESCHRIJVING VAN HET APPARAAT

1. zield van in werking inzet
2. verwarmingsknoop
3. Thermostaat

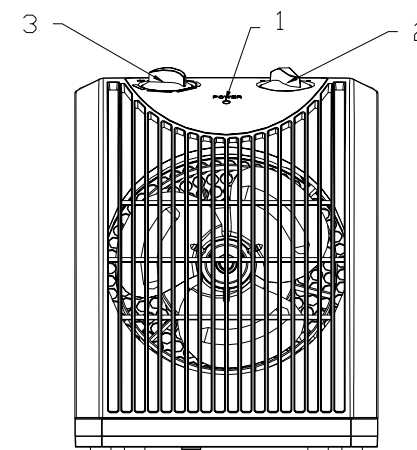

VERWARMINGSKNOOP

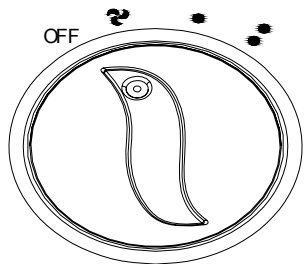

OFF
ARREST
VENTILATIE
LANGZAAM
1200W
ZEER 2400W

GEBRUIKSAANWIJZING :

1. Verwijder het toestel voorzichtig uit de verpakking.
2. Controleer of het toestel wel degelijk uitgeschakeld is, de schakelaar moet in de “OFF”-stand staan (0)
3. Plaats het toestel op een vlakke en harde ondergrond
4. Het verklikkerlichtje gaat branden als het toestel aangeschakeld wordt.
5. Om de verwarming aan te schakelen, draait u de thermostaat maximum te draaien (+).
6. Stel de schakelaar in op het gewenste verwarmingsniveau : voor een gemiddelde temperatuur op (1) (1200W), op (2) (2400W) voor een hogere temperatuur.
7. Om het toestel te gebruiken ZONDER de verwarmingsfunctie, m.a.w. als ventilator, draait u

de schakelaar op : (☸).

8. Het verklikkerlichtje blijft branden wanneer het toestel in werking is.
9. Schakel het toestel uit door de schakelaar in de “OFF”-stand te draaien (0). Daarna verwijderd u de stekker uit het contact.

OPGELET : het METALEN rooster vooraan warmt op wanneer het toestel in werking is.

THERMOSTAAT

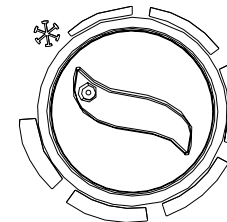

1. De eerste stap is het opwarmen van de ruimte waar het toestel gebruikt zal worden. Om de verwarming op te starten, schakelt u de thermostaat op maximum : (+)
2. Wanneer de gewenste temperatuur bereikt is, draait u de thermostaat geleidelijk aan NAAR het minimum: (-) blijf dit doen tot het toestel uit zichzelf stopt.

3. Vanaf dat moment behoudt het toestel dit gekozen verwarmingsniveau door het automatisch stoppen en opnieuw in werking treden van het toestel.
4. Het is normaal dat het toestel deze cyclus volgt “Stop, Aan” om de temperatuur in de ruimte op het gewenste niveau te behouden. Hoewel, wanneer men deze “cyclus” wenst te onderbreken, dient met de thermostaat aan te passen.

VEILIGHEIDSVORZIENINGEN :

1. Als bescherming indien het toestel oververhit raakt, is het verwarmingstoestel uitgerust met een hitesensor, een reset functie en een thermische veiligheidsvoorziening.
2. Wanneer een te hoge temperatuur bereikt is, **stopt** het verwarmingstoestel **automatisch**. Het kan pas opnieuw beginnen werken na een tussenkomst van de gebruiker. (zie hieronder : Opnieuw in werking treden)

OPNIEUW IN WERKING TREDEN :

1. Schakel het toestel uit door de schakelaar op “O” te draaien
2. Verwijder de stekker uit het stopcontact en wacht 5 tot 10 minuten en laat het toestel afkoelen.
3. Na 5 tot 10 minuten kan u het toestel opnieuw aanschakelen.

ONDERHOUD

OPGELET: U MOET DE STEKKER STEEDS UIT HET STOPCONTACT VERWIJDEREN WANNEER U HET WENST SCHOON TE MAKEN OF TE HERSTELLEN.

HET TOESTEL NOOIT ONDER WATER HOUDEN.
SCHOONMAKEN:

Maak het rooster aan de achterzijde minimum één maal in de maand schoon, vaker indien nodig. Een vuile filter, en dus een beperkte luchtdoorstroming, kan de goede werking van het toestel negatief beïnvloeden en zelfs storingen veroorzaken.

Probeer het rooster aan de achterzijde van het toestel niet te verwijderen.

1. Schakel het verwarmingstoestel uit.
2. Wanneer u stof en vuil van de interne filter wil verwijderen, kan u de borstel van uw stofzuiger op het rooster aan de achterzijde gebruiken.

MEN MAG VOORAL GEEN POGING ONDERNEMEN HET VERWARMINGSTOESTEL TE DEMONTEREN. Men mag ook het beschermingsrooster niet verwijderen. Het spreekt voor zich dat men het toestel ook niet mag gebruiken zonder dit rooster. Met een zachte doek reinigt u voorzichtig de dop van het verwarmingstoestel. Gebruik **nooit** alcohol of oplosmiddelen

OPBERGING :

Wanneer u het toestel niet gebruikt, bergt u het op in een droge ruimte, nadat u het in de oorspronkelijke verpakking samen met de gebruikershandleiding heeft verpakt.

INFORMATIE

Model	CHD222J
ref	DWF2001J
Voltage	220Vac-240Vac
Frequentie	50Hz
Macht max (W)	1200W-2400W
lopend elektrisch (A)	10
Afmetingen (mm)	210 x 150 x 280
Netto gewicht	1.48 Kg
Classificatie	IP 21

GARANTIE :

2 jaar vanaf de datum van aankoop wat betreft de « fabrieksfouten ».

Om een beroep op de garantie te kunnen doen, moet men het apparaat brengen of sturen ZONDER FRANKERING naar uw verkoper met het bewijs van aankoop waarop de datum van aankoop staat aangegeven.



Verwijdering van huishoudelijke apparaten

De Europese Richtlijn 2002/96/EC met betrekking tot afgedankte elektrische en elektronische apparatuur (AEEA) schrijft voor dat versleten huishoudelijke apparaten niet mogen worden ingezameld met niet-gescheiden huishoudelijk afval. De versleten apparaten

moet afzonderlijk ingezameld worden om de graad van terugwinning en recyclage te verhogen van de materialen waaruit ze zijn samengesteld en zo de impact op de gezondheid en het milieu te verminderen.

Het « doorstreepte vuilnisemmer » symbool wordt aangebracht op alle producten als herinnering aan de verplichting tot afzonderlijke inzameling.

De consument moet de lokale autoriteiten contacteren of hun verkoper met betrekking tot de procedure voor de inzameling van het apparaat.

(DE)

**BLASENDE HEIZUNG
PURLINE**

CHD222J



BEDIENUNGSHANDBUCH

Lesen Sie bitte dieses Handbuch aufmerksam durch, bevor Sie daran gehen, es zu installieren und zu benutzen, und vor seiner Wartung.

Email : info@purline.com

N° indigo : 0825.875.532

Dieses Bedienungshandbuch enthält wichtige Anleitungen zu Funktion und Bedienung dieser Heizung..

RATSCHLAGE ZUR SICHERHEIT

1. Benutzen Sie dieses Heizgerät **ausschließlich** wie in diesem Handbuch empfohlen. Von jeder anderen Benutzung wird vom Hersteller abgeraten, da sie einen Brand, elektrische Schläge, Verbrennungen, oder andere Schäden verursachen könnte.
2. Vergewissern Sie sich, dass Ihre Netzspannung der für das Funktionieren des Heizgeräts notwendigen (220-240V/50Hz Wechselstrom) entspricht.
3. Äußerste Vorsicht ist geboten, wenn das Gerät in Gegenwart von Kindern, oder Behinderten betrieben wird, oder wenn es beim Betrieb ohne Aufsicht gelassen wird.
4. Zur Verringerung des Risikos eines Brandes, oder von elektrischen Schlägen, muss der Gerätstecker vollständig in die Anschlusssteckdose passen. Andernfalls muss diese durch einen Elektriker überprüft werden.
5. Die Verwendung eines elektrischen Verlängerungskabels sollte vermieden werden, da sich dieses aufheizen und das Brandrisiko erhöhen könnte. Sollten Sie jedoch keine andere Möglichkeit haben, muss das Verlängerungskabel aus 2 Stromkabeln mit

einem Mindestdurchmesser von 1,0 mm² / Draht oder mehr und einem Nennwert von 1890 Watt bestehen. Vor allem dürfen zusammen mit dem Heizgerät nicht mehrere Elektrogeräte an der gleichen Verlängerung angesteckt werden.

6. Das Gerät **darf nicht benutzt werden**, wenn der Stecker oder das Netzkabel beschädigt sind, wenn es einen Stoß erlitten hat, beschädigt worden ist, oder nicht ordnungsgemäß funktioniert. Es sollte dann von kompetenten Personen überprüft und repariert werden.
7. Wenn das Gerät gereinigt, umgestellt, oder repariert werden soll, muss es vor dem Ziehen des Netzsteckers immer ausgeschaltet werden. Der Netzstecker ist auch aus der Steckdose zu ziehen, wenn das Gerät nicht gebraucht wird.

**ACHTUNG: DAS HEIZGERÄT NICHT
EINSCHALTEN,**

**WENN SIE ES ÜBERPRÜFEN, REINIGEN, ODER
UMSTELLEN.**

**NACH DEM AUSSCHALTEN IST UNBEDINGT
AUCH DER NETZSTECKER AUS DER
STECKDOSE ZU ZIEHEN.**

1. Zur Vermeidung jedes Risikos von Elektroschlägen oder eines Brandes darf **kein** Gegenstand in die Lufteintritts-/austrittsöffnungen gesteckt werden. Auch die Finger dürfen nicht in diese Öffnungen gesteckt werden.
2. Die Lufteintritts-/austrittsöffnungen dürfen auf keinen Fall mit etwas verstopft oder verlegt werden, das könnte einen Brand hervorrufen. Das Gerät darf vor allem nicht auf einem Bett aufgestellt werden.
3. Das Heizgerät muss immer auf einer horizontalen, ebenen und festen Fläche aufgestellt werden. Auf dem Stromkabel darf kein Möbelstück oder anderer Gegenstand stehen, es darf auch nicht unter einem Teppich oder Teppichboden verlegt werden. Das Stromkabel darf sich an keinem Ort befinden, wo man durchgeht, und wo man darüber stolpern könnte
4. Dieses Heizgerät wird beim Betrieb heiß, man muss daher vermeiden, es dann zu berühren. Verwenden Sie immer die Tragegriffe zum Umstellen des Gerätes. Brennbare Materialien, wie Zeitungen, Möbel, Kissen, Bettwäsche, Kleidungsstücke und Vorhänge müssen von der Vorderseite des Geräts einen Mindestabstand von 90 cm und von der Hinterseite und den Seitenteilen mindestens von 30 cm haben.
5. Das Heizgerät ist mit Bestandteilen gebaut, die Funken oder einen elektrischen Bogen hervorrufen können. Das Gerät darf nicht an einem möglicherweise gefährlichen Ort betrieben

werden, wo sich brennbare, explosive, oder chemische Substanzen befinden, oder an einem sehr feuchten Ort.

6. Das Gerät ist für häusliche Verwendung vorgesehen.
7. Das Gerät darf nicht zum Heizen im Freien benutzt werden

Dieses Gerät wird IP21 klassifiziert, sein Gebrauch wird in Volumen 3 des Bades toleriert (siehe Erklärungen unten)

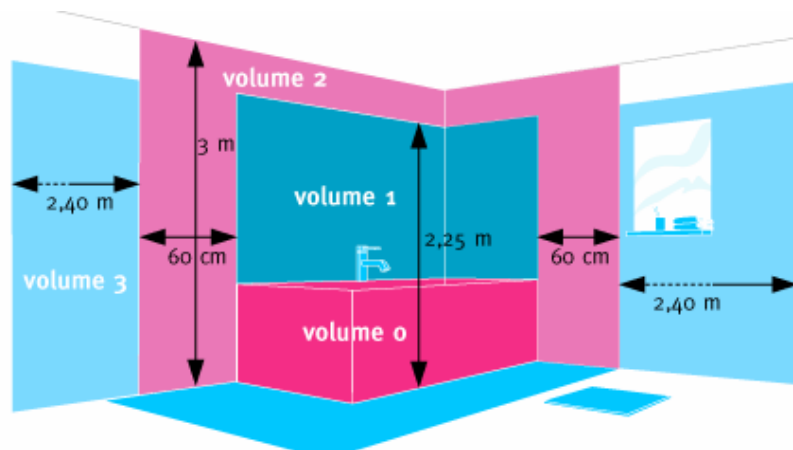

Volumen 0 : Diese Zone entspricht dem internen Volumen der Badewanne oder des Duschempfängers.

Volumen 1 : Es ist das Volumen, das über der Badewanne oder dem Duschempfänger bis zu 2.25 m des oberen Teiles angesiedelt ist.

Volumen 2 : Es ist das Volumen, das um die Badewanne oder den Duschempfänger auf einer Distanz von 60 cm angesiedelt ist, bis zu 3 m der Höhe.

Volumen 3 : Es ist das übriggebliebene Volumen des Bades..

ACHTUNG: Um das Risiko eines Brandes oder von elektrischen Schlägen zu verringern, darf das Heizgerät nicht mit einem elektronischen Rheostat verwendet werden

BESCHREIBUNG DES GERATS

1. sieht von Inbetriebnahme
2. Heizungsknopf
3. Thermostat

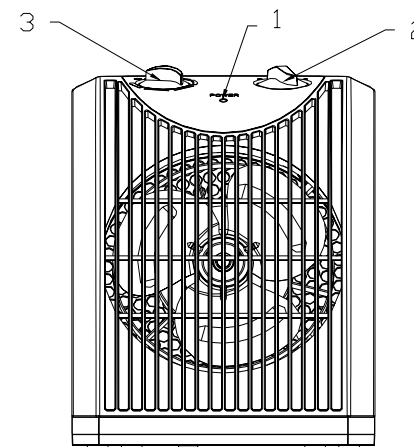

HEIZUNGSKNOPF

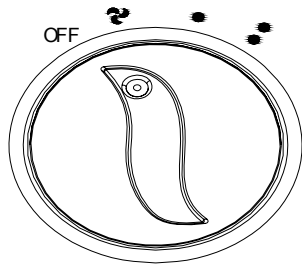

- OFF Erlaß
-  VENTILATION
-  LANGSAM 1200W
-  STROMSCHNELLE 2400W

VERWENDUNGSWEISE :

1. Das Gerät vorsichtig aus der Verpackung nehmen.
2. Überprüfen, ob das Gerät ausgeschaltet ist, der Schalter muss auf „OFF“ (0) stehen.
3. Das Gerät auf einer ebenen und festen Fläche aufstellen.
4. Sobald das Gerät angesteckt ist, leuchtet das Warnlämpchen auf.
5. Für die Inbetriebnahme der Heizung den Thermostat auf Maximum (⊕) drehen.
6. Den Schalter auf die gewünschte Heizstufe stellen: für eine mäßige Temperatur auf (1) (1200W), für eine höhere Temperatur auf (2) (2400W).
7. Für eine Verwendung des Geräts OHNE Heizfunktion, also als Ventilator, den Hauptschalter auf () stellen.
8. Das Warnlämpchen bleibt während des Betriebs

des Gerätes an.

9. Zum Ausschalten des Geräts den Hauptschalter auf „OFF“ (0) drehen. Dann den Stecker aus der Steckdose ziehen.

ACHTUNG: das vorne angebrachte METALLGITTER ist während des Betriebs des Geräts heiß.

THERMOSTAT

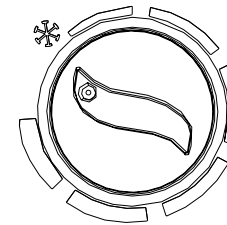

1. Zuerst muss der Raum, wo das Gerät benutzt werden soll, wieder aufgeheizt werden. Zur Inbetriebnahme der Heizung den Thermostat auf Maximum drehen: ⊕
2. Sobald die gewünschte Temperatur erreicht ist, den Thermostat stufenweise RICHTUNG Minimum ⊖ zurückdrehen. Das muss bis zu dem Punkt gemacht, an dem sich das Gerät ausschaltet.
3. Ab diesem Moment hält das Gerät die gewählte Temperatur aufrecht, indem es sich automatisch an- und ausschaltet.

4. Es ist normal, dass das Gerät den Zyklus „An – Aus“ durchmacht, um die Zimmertemperatur auf dem gewählten Niveau aufrecht zu erhalten. Wenn man jedoch diesen „Zyklus“ unterbrechen will, muss man den Thermostat neu einstellen.

SICHERHEITSVORRICHTUNGEN :

1. Zum Schutz gegen Überhitzung ist das Heizgerät mit einem Wärmemessfühler ausgestattet, der manuell wieder zu initialisieren ist, sowie mit einer thermischen Sicherheitsvorrichtung.
2. Wird eine allzu hohe Temperatur erreicht, schaltet sich das Heizgerät **automatisch** ab. Es kann nur durch einen Eingriff des Benutzers wieder in Gang gesetzt werden. (siehe hier unten: Wiederingangsetzen)

WIEDERINGANGSETZEN :

1. Das Gerät durch Drehen des Hauptschalters auf (0) ausschalten.
2. Den Netzstecker des Gerätes aus der Steckdose ziehen und 5 - 10 Minuten warten, bis es sich abgekühlt hat.
3. Nach diesen 5 – 10 Minuten den Stecker des Geräts wieder in die Steckdose stecken.

WARTUNG

Achtung: VOR DEM REINIGEN ODER EINER REPARATUR DES GERÄTS IMMER DEN NETZSTECKER DES GERÄTS AUS DER STECKDOSE ZIEHEN.

DAS GERÄT NIE IN EINE FLÜSSIGKEIT TAUCHEN.
REINIGUNG:

Reinigen Sie das hintere Gitter mindestens einmal monatlich, wenn nötig auch öfter. Ein schmutziger Filter verringert den Durchfluss der Luft und beeinträchtigt so das gute Funktionieren des Geräts, er kann sogar einen Defekt verursachen.

Es darf nicht versucht werden, das hintere Gitter vom Gerät abzumontieren.

1. Ziehen Sie den Stecker des Heizgeräts aus der Steckdose.
2. Zum Entfernen von Staub und Schmutz vom innenliegenden Filter verwenden Sie am hinteren Gitter den Staubsauger mit Bürstendüse.

ES DARF VOR ALLEM NICHT VERSUCHT WERDEN, DAS HEIZGERÄT AUSEINANDER ZU BAUEN. Das Schutzgitter darf weder entfernt werden, noch darf das Gerät ohne dieses Gitter benutzt werden.

3. Reinigen Sie das Gehäuse des Heizgeräts vorsichtig mit einem weichen Tuch. **Nie** Alkohol oder Lösungsmittel dazu verwenden.

LAGERUNG:

Wenn das Gerät nicht gebraucht wird, lagern Sie es an einem trockenem Ort, nachdem Sie es zusammen mit diesem Bedienungshandbuch wieder in seinen Verpackungskarton gegeben haben.

INFORMATIONEN

Modell	CHD222J
Type	DWF2001J
Spannung	220Vac-240Vac
Haufigkeit	50Hz
Kraft max (W)	1200W-2400W
läuft elektrisch (A)	10
Dimensionen (mm)	210 x 150 x 280
Eigengewicht	1.48 Kg
Klassifizierung	IP 21

GARANTIE :

2 Jahre ab Kaufdatum wegen eines Fertigungsfehler“

Um die Garantie zu nutzen, bitte bringen Sie das Gerät oder senden Sie es **FRACHTFREI** an Ihren Händler, zusammen mit dem Kaufbeleg, unter Angabe des Datums dieses Kaufs



Entfernung abgenutzter Haushaltsgeräte

Die europäische Richtlinie 2002/96/EC über die Abfälle elektrischer und elektronischer Geräte verlangt, dass abgenutzte Haushaltsgeräte nicht in den normalen städtischen Abfall geworfen werden. Abgenutzte Geräte müssen getrennt gesammelt werden, um die Wiederverwertungs- und Wiederaufbereitungsrate der Stoffe, aus denen sie bestehen, zu optimieren, und die Auswirkungen auf die menschliche Gesundheit und die Umwelt zu verringern.

Das Symbol des „versperrten Abfalleimers“ ist auf allen Produkten angebracht, um die Verpflichtung zur getrennten Sammlung in Erinnerung zu bringen.

Verbraucher müssen sich bezüglich der Schritte, die zur Entfernung ihres Gerätes zu befolgen sind, an die örtlichen Behörden oder ihren Händler wenden.