

**(FR)**  
**DESHUMIDIFICATEUR**

**PURLINE**

**PLC2000**



**MANUEL D'UTILISATION**

Veillez lire ce manuel avec attention avant la mise en marche de l'appareil et le conserver pour une future utilisation.

Site web : [www.purline.com](http://www.purline.com)  
N° indigo : 0 825 875 532

Merci de nous avoir fait confiance en achetant ce déshumidificateur PURLINE.

**Généralités :**

Le déshumidificateur PLC2000 est géré par carte électronique, il suffit de sélectionner le taux d'humidité souhaité entre 90% et 30% et le déshumidificateur gère automatiquement le % d'hygrométrie de l'air ambiant. Il est particulièrement conseillé pour les grands espaces, les industries, les entrepôts, les sous-sols, les archives, les laboratoires, les piscines, etc....

**Dégivrage :**

Lorsque la température ambiante se situe entre 5° et 18°C alors que l'appareil fonctionne, la surface de l'évaporateur peut se couvrir de givre. Le dégivrage – de type réversible à Gaz Chaud- se déclenche alors automatiquement, grâce à un capteur qui en informe la carte électronique. Une fois le dégivrage achevé, le déshumidificateur reprendra son cours normal de fonctionnement. L'appareil peut ainsi fonctionner dans des températures ambiantes relativement basses.

**Règles de sécurité :**

Merci de lire attentivement ces règles de sécurité avant de manipuler l'appareil.

- Assurez-vous que l'alimentation soit conforme à l'étiquette signalétique située au dos de l'appareil soit 220-240V/50Hz avant de mettre en marche l'appareil. Une mise à la terre conforme et en parfait état est obligatoire.

- Ne pas étendre l'appareil en tirant sur les fils.
- Ne pas uniquement brancher ou débrancher la prise électrique pour allumer ou éteindre l'appareil, utiliser le bouton ON/OFF.
- Déplacer l'appareil avec beaucoup de précaution.
- Ne pas tordre les fils.
- Ne pas mettre vos doigts dans les grilles de l'appareil ni y introduire des objets.
- Tenir les enfants éloignés de l'appareil, il est interdit de monter sur l'appareil, de poser des objets dessus ou de s'y mettre debout.
- Toujours débrancher le cordon électrique avant de commencer toutes opérations sur l'appareil (maintenance ou nettoyage).

Note : Nous vous suggérons de faire exécuter toutes opérations de maintenance par un technicien qualifié.

- Ne pas utiliser l'appareil dans un espace trop restreint et hermétique.
- Merci de conserver ce manuel dans un endroit sûr.
- Ne pas utiliser de rallonge électrique ou de multiprises.
- Ne pas utiliser l'appareil au soleil, sous la pluie, au vent. L'appareil est fait uniquement pour une utilisation intérieure.
- Ne pas utiliser l'appareil dans une salle remplie de poussière ou en présence de gaz corrosif.
- Ne pas utiliser l'appareil près de l'eau.

### **Emplacement de l'appareil :**

1. L'appareil doit être installé sur une surface plane. Il faut laisser au moins un mètre d'espace, libre de tout gros objet, autour du déshumidificateur.
2. L'appareil doit être placé loin de toute source de chaleur ou d'un gaz inflammable.
3. L'eau drainée peut-être évacuée directement dans un récipient ou bien à l'extérieur de la pièce à l'aide d'un tuyau de drainage.
4. Il est préférable de ne pas installer le déshumidificateur dans un endroit très pollué ou très empoussiéré.

### **Source d'électricité :**

1. Suivre strictement les indications de ce manuel
2. L'appareil doit être branché sur une fiche secteur avec mise à la terre en bon état de marche.
3. Placer l'appareil à proximité d'une prise de courant.
4. L'appareil doit être installé selon les normes électriques locales.
5. La fiche électrique doit être branchée sur un circuit équipé d'un fusible de 15A.

### **ATTENTION :**

**Si le cordon électrique est endommagé, celui-ci doit être remplacé par une personne qualifiée, le fabricant ou son représentant, pour éviter tout danger.**

### **Note :**

- 1) Quand vous déplacez l'appareil, ne pas le pencher de plus de 45° afin de ne pas endommager le compresseur.
- 2) L'appareil fonctionne à des températures de 5° à 32°C.
- 3) En mode déshumidification, la température de la pièce peut augmenter de 1° à 3°C, ceci est dû à la chaleur du moteur du compresseur et c'est normal.
- 4) Les entrées et sorties d'air doivent être placées au moins à 10 cm des murs.
- 5) Il faut s'adresser à des professionnels qualifiés pour installer l'appareil.
- 6) L'inclinaison du sol où est installé l'appareil ne doit pas excéder 10°.

**ATTENTION :** Cet appareil ne convient pas pour une utilisation marine. L'environnement de l'appareil ne doit pas être pollué par des gaz caustiques.

**Introduction :**

MODELE	PLC2000
Capacité de déshumidification	120 L/DAY
Voltage/Fréquence	220-240V/50Hz
Puissance requise	1790 Watts
Niveau sonore	52 Dba/1m
Charge réfrigérant	R407C/1.26 Kg
Dimensions	590x440x1115 mm
Poids net	57 Kg

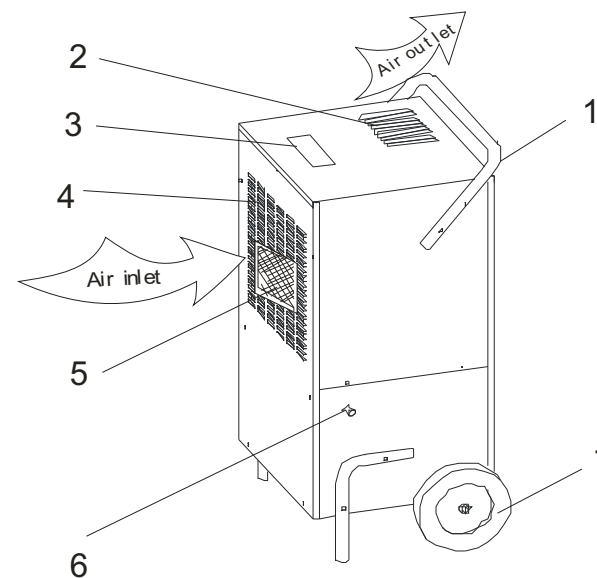

*Légende :*

- 1- Poignée
- 2- Sortie de l'air
- 3- Tableau de bord
- 4- Entrée de l'air
- 5- Filtre à air
- 6- Sortie de l'eau de drainage
- 7- Roue

## Mode de fonctionnement

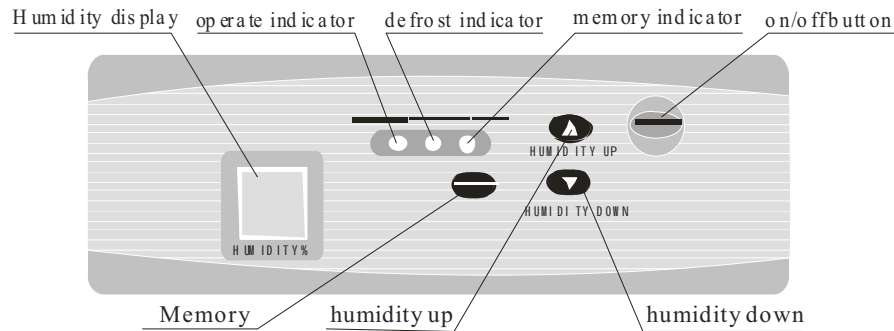

### Légende :

Humidity display : Afficheur

Operate indicator : Témoin de fonctionnement

Defrost indicator : Témoin de dégivrage

Memory indicator : Témoin mémoire

On/off button : Bouton marche/arrêt

Memory: Touche mémoire

Humidity up: Réglage % humidité haut

Humidity down : Réglage % humidité bas

### Explication des touches

- 1) « ON/OFF » : Cette touche indique le bouton de marche ou d'arrêt de l'appareil.
- 2) « Humidity up » et « Humidity down » : En appuyant une fois (rapidement) sur une de ces touches, le point de consigne s'élève ou s'abaisse de 1%. En restant appuyé pendant une seconde et

demie, les points de consigne défilent à la vitesse de 5 points par seconde.

- 3) « Memory » : En appuyant sur cette touche, le témoin lumineux « Memory » s'allume, l'enregistreur interne mémorise le dernier réglage de l'appareil.

Si l'appareil est éteint entretemps alors que le témoin « Memory » est allumé, ceci permettra de retrouver le même réglage lors du rallumage de l'appareil sans avoir l'obligation de le régler à nouveau.

### Mise en marche de l'appareil :

- 1) Brancher l'appareil. Il émet un son
- 2) Appuyer sur la touche « ON/OFF », le témoin lumineux s'allume et l'afficheur d'humidité relative indique le point de consigne d'humidité précédemment établi. Le taux d'humidité initialement prescrit est de 60%, 3 secondes plus tard, l'écran affiche l'humidité ambiante.
- 3) Appuyer sur la touche « humidity up » ou « humidity down » pour prescrire le point de consigne désiré. Si l'humidité relative ambiante est inférieure de 3% au taux ambiant, l'appareil se met en marche ; Si l'humidité relative ambiante est supérieure de 3% au taux ambiant, l'appareil s'arrête de fonctionner.
- 4) Si le point de consigne est inférieur à 30%, l'appareil continu à déshumidifier et l'afficheur indique « CO ».

### Arrêt de l'appareil :

Lorsque l'appareil fonctionne, appuyer sur « ON/OFF », l'appareil s'arrête et les témoins lumineux s'éteignent.

Attention :

- 1) Quand le point de consigne est plus élevé que l'humidité ambiante, l'appareil ne fonctionne pas.
- 2) En mode déshumidification, quand le compresseur est actif et que le ventilateur tourne, ceux-ci doivent fonctionner pendant au moins 3 minutes. Il est interdit de redémarrer le compresseur à nouveau pendant les 3 minutes suivant un arrêt.
- 3) En cas de fonctionnement dans un local à température peu élevée, l'appareil détecte automatiquement la mise en marche du dégivrage. En mode dégivrage, le témoin lumineux s'allume, le ventilateur continue de fonctionner, mais le compresseur s'arrête automatiquement.
- 4) En appuyant sur la touche « memory », l'enregistreur interne détecte l'humidité ambiante, même si l'appareil est éteint et mémorise le dernier réglage de l'appareil. Si l'appareil est éteint entretemps alors que le témoin « memory » est allumé, ceci permettra de retrouver le même réglage lors du rallumage de l'appareil sans avoir l'obligation de le régler à nouveau.
- 5) L'afficheur indique l'humidité de 30% à 90%
- 6) Débrancher l'appareil complètement s'il reste inutilisé un long moment.
- 7) Il faut appuyer sur les différentes touches avec ménagement de manière à ne pas les abîmer.

- 8) Le nettoyage du déshumidificateur doit être fait avec précaution car le capteur d'humidité est très fragile. Il faut le faire réparer ou remplacer s'il ne fonctionne plus.

### **Entretien de l'appareil**

Eteindre l'appareil, puis le débrancher avant de procéder au nettoyage.

**A cause de l'accumulation de poussières, la grille d'air doit être nettoyée régulièrement, au moins une fois par mois. Si cela est nécessaire il faudra le nettoyer une fois par semaine ou plus souvent. Ceci est indispensable au bon fonctionnement du déshumidificateur.**

### **Nettoyage du filtre à air.**

On peut soit utiliser un aspirateur (avec grande précaution), soit plonger le filtre à air dans de l'eau tiède à environ 40° avec un détergent non-abrasif et le nettoyer à l'aide d'une éponge. Bien le rincer.

Attention :

- Pour éviter toute déformation, le filtre à air ne doit jamais être exposé à une source de chaleur. Ne jamais le faire sécher au soleil.
- Avant de rebrancher l'appareil, bien remettre le filtre à air à sa place et revisser la grille frontale.

**Note :** Afin de préserver plus longtemps le filtre à air, le conserver dans un sac plastique si l'appareil reste inutilisé un long moment.

**Petit guide en cas de problèmes :**

<b>Problèmes</b>	<b>Analyse</b>	<b>Solutions</b>
L'appareil ne se met pas en marche	1. Panne de courant 2. Fusible a sauté 3. Appareil mal branché	1. Remplacer le fusible 2. Brancher l'appareil avec soin
L'appareil ne déshumidifie pas	1. Filtre est sale 2. Entrées et sorties d'air sont obstruées	1. Nettoyer le filtre 2. Déboucher les entrées et sorties d'air
Fuite d'eau	1. L'appareil est incliné. 2. Le drain est obstrué	1. Redresser l'appareil 2. Nettoyer le drain
Témoin lumineux clignote	Capteur de température en disfonctionnement	Il faut le remplacer
Dégivrage ne se fait pas	Capteur de température desserré	Replacer le capteur de température
Bruit spécial	Appareil instable	Mettre en position stable
Affichage E1	Capteur d'hygrométrie mal positionné ou défectueux	Contrôler composant ou positionnement
Affichage E2	Capteur de dégivrage mal positionné ou défectueux	Contrôler composant ou positionnement

**Si la panne perdure, veuillez prendre contact avec votre revendeur ou service technique. Lorsque le déshumidificateur se met en route ou s'arrête, le cycle de réfrigération provoque un bruit particulier. Ce bruit est normal. Il est également normal que l'air venant de la sortie d'air soit chaud.**

**GARANTIE :**

2 ans à partir de la date d'achat.  
Pour se prévaloir de la garantie prière d'apporter l'appareil ou de l'expédier PORT PAYE à votre revendeur, accompagné de la preuve d'achat indiquant la date de cet achat.



**Enlèvement des appareils ménagers usagés**

La directive Européenne 2002/96/EC sur les Déchets des Equipements Electriques et Electroniques (DEEE), exige que les appareils ménagers usagés ne soient pas jetés dans le flux normal des déchets municipaux. Les appareils usagés doivent être collectés séparément afin d'optimiser le taux de récupération et le recyclage des matériaux qui les composent et réduire l'impact sur la santé humaine et l'environnement. Le symbole de la « poubelle barrée » est apposé sur tous les produits pour rappeler les obligations de la collecte séparée. Les consommateurs devront contacter les autorités locales ou leur revendeur concernant la démarche à suivre pour l'enlèvement de leur appareil.

**(EN)  
DEHUMIDIFIER**

**PURLINE**

**PLC2000**



**USER MANUAL**

Before using the dehumidifier, please read this manual carefully and keep it in a safe place. Appropriate grounding in perfect condition is required

Web : [www.purline.com](http://www.purline.com)  
**N° indigo : 0 825 875 532**

Thank you for your trust and for purchasing this PURLINE dehumidifier.

**General Information**

The PLC 100B dehumidifier is managed by an electronic board. Just select the degree of humidity you would like between 90% and 30% and the dehumidifier will automatically manage the % of hygrometry in the room air.

It is specifically recommended for spacious areas, industry, warehouses, basements, archives, laboratories, pools, etc.

**Conditions of Use**

The temperature may vary from 5°C to 32°C. Relative humidity should be lower or equal to 90%. This device is only for internal use in a room free of dust and corrosive gases.

**Defrosting**

When the room temperature ranges from 5°C to 18°C when the device is operating, the surface of the evaporator may be covered in frost. Defrosting, of the reversible hot gas type, is triggered automatically by a sensor that informs the electronic board. Once defrosting is complete, the dehumidifier returns to its normal

operations. The device can therefore operate in relatively low room temperatures.

### **Safety instructions :**

Please read the instruction carefully before operation.

- Please make sure the power supply is 220-240V/50Hz before operation. Please make sure the unit is grounded.
- Please do not cut off the power by pulling the wire.
- Please do not plug or unplug to startup or shut off the unit.
- Please be careful when moving the unit.
- Do not mangle the wire.
- Please do not put finger or stick into the grid.
- Please prohibit child to climb, stand or sit on the unit.
- Please unplug the unit before cleaning or maintenance.

Notice : we suggest that any reparation should be executed under professional members.

- Please do not use unit in strait airproof space.
- Please keep the instructions carefully.
- Do not use any relay, prolonged wire or adapter.

It might result in fire radiation, or get an electric shock.

- Do not use the unit in sunshine, wind or rain. It is only for indoor use.
- Do not use the unit in the place easily affected by dust or chemicals.

- Do not use the unit near water. Risk of electric shock.

### **Location:**

1. The device must be installed on a flat surface. There should be at least one meter of empty space, free of large objects, around the dehumidifier.
2. The device must be placed far away from any source of heat or inflammable gas.
3. The drained water may be discharged directly into a container or outside of the room **using a pipe of drainage.**
4. It is preferable not to install the dehumidifier in a very polluted or dusty location.

### **Electrical source:**

Carefully follow the manual's indications.

Use electrical power with proper grounding in good condition.

Place the device close to an electrical outlet.

The device must be installed in accordance with local electrical standards.

The electrical plug must be connected to a circuit equipped with a 15 A fuse.

### **NOTE**

**If the electrical cord is damaged, it must be replaced by an electrician or qualified person to avoid damages.**

**Installation:**

1. Refer to qualified professionals to install the dehumidifier.
2. The slant of the floor bearing the device must not exceed 10°.

**Note:**

This device is not to be used for marine purposes. The device's environment must not be polluted by corrosive gases.

**Note :**

- When displace the unit, do not slope over 45° to avoid any damaging of the compressor.
- The unit should be operated between 5°C to 32°C
- When dehumidifying, because of the heat resulted from the running compressor, the indoor temperature will rise 1°C to 3°C. It is normal.
- When indoor temperature is below 10°C, and the ambient absolute humidity is quite low, it is unnecessary using the machine.
- Air inlet and air outlet should be at least 10cm away from the wall.
- Try to seal the room to enhance the dehumidification effect.
- You should be helped by qualified technician to install the unit.

**Introduction :**

<b>MODELE</b>	<b>PLC2000</b>
Dehumidification capacity	120 L/DAY
Voltage/Frequency	220-240V/50Hz
Required power	1790 Watts
Noise level	52 Dba/1m
Cooling load	R407C/1.26 Kg
Dimensions	590x440x1115 mm
Net weight	57 Kg

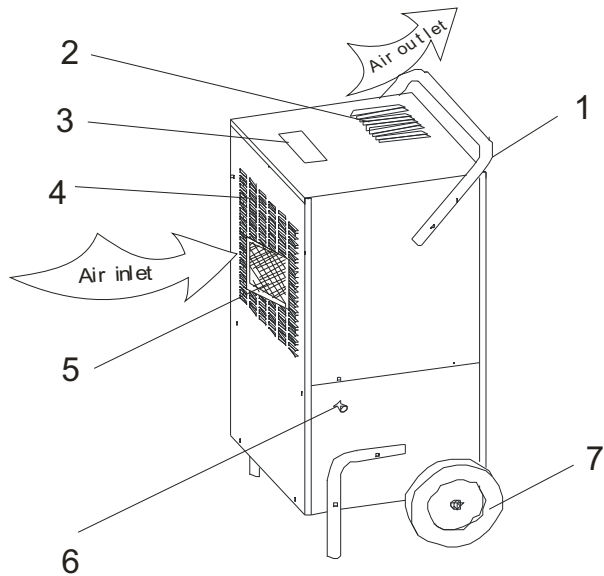

- 1- Handle
- 2- Air outlet
- 3- Control panel
- 4- Air inlet
- 5- Filter net
- 6- Water outlet
- 7- Wheel

**PLC2000 CONTROL PANEL**

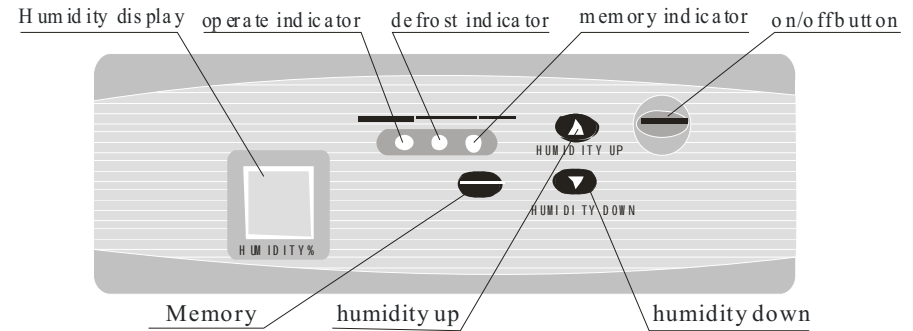

1. "ON/OFF" button. This button indicates either the "Off" or "On" mode.
2. "Up Humidity" and "Down Humidity" buttons. By (rapidly) pressing once on one of these buttons, the control point rises or lowers by 1%. If you press for a second and a half, the control points are displayed at the speed of 5 points per second.
3. "Memory" button. When you press on this button, the "Memory" indicator lights up to indicate that the memory function is active when the device is turned off. Press on this button again and the light indicator will turn off, thereby deactivating the memory function when the device is off.

**Start-up Operations**

1. Plug the device in. You will hear a sound.
2. Press on the "ON/OFF" button. The light indicator will light up and the relative humidity display will indicate the humidity control point that was originally

entered. The degree of humidity initially displayed is 60%. Three seconds later, the display will indicate the ambient humidity.

3. Press on the “UP” or “DOWN” button to enter the desired control point. If the ambient relative humidity is lower than 3% of the ambient degree, the device will turn on. If the ambient relative humidity is higher than 3% of the ambient degree, the device will turn off.

4. If the control point is lower than 30%, the device will continue to dehumidify and the display will show “CO”.

### **On/Off**

When the device is on, press on “ON/OFF” to turn the device off. The light indicators will turn off.

### **Note**

- 1) When the control point is higher than the ambient humidity, the device will not operate.
- 2) In the dehumidification mode, when the compressor is active and the fan turns, they must operate for at least 3 minutes. Do not try to restart the compressor again for 3 minutes after the device has been turned off.
- 3) When used in a room with a lower temperature, the device automatically detects the defrosting operations. In the defrosting mode, the light indicator turns on, the fan continues to work, but the compressor automatically stops.

- 4) If you press on the “Memory” button, the internal recorder will detect the ambient humidity, even when the device is turned off.
- 5) The display indicates humidity from 30% to 90%.
- 6) Carefully press on the various buttons so as not to damage them.
- 7) Clean the dehumidifier with caution, as the humidity sensor is very fragile. Have the device repaired or replaced if it no longer works.
- 8) When the dehumidifier is not in use, turn it off and unplug it.

### **DEHUMIDIFIER MAINTENANCE**

Turn the device off, then unplug it before cleaning.

**Because of the accumulation of dust, the air “grill” must be cleaned regularly, at least once per month. If necessary, clean it once per week or more often if required. This is essential for the dehumidifier to operate properly.**

#### **Cleaning the Air Filter**

Use either a vacuum cleaner (cautiously) or soak the air filter in warm water at approximately 40° with a non-abrasive detergent, and clean it with a sponge, then rinse it.

#### **Note:**

To avoid any deformation, the air filter must not be exposed to any source of heat.

- Before plugging the device in again, properly return the air filter to its place and re-screw the front grill..

**Note :** To make the filter more durable, seal it in a plastic bag when the unit keeps power off for a long time.

To keep your dehumidifier for many years, have it cleaned and its proper operations checked regularly by a professional.

- If the electrical cord is damaged, it must be replaced by the installer or another qualified person.

	plugged in properly	carefully
The device does not dehumidify	The grill is dirty The air entries and outlets are obstructed	Clean the grill
Water leakage	The device is placed on a slope The drain is obstructed	Stand the device up Clean the drain
The light indicator is flashing	The temperature sensor is not working	Replace it
The defrosting does not work	The temperature sensor is loose	Replace the temperature sensor
<b>E1</b> is displayed	The hygrometry sensor is not positioned properly or is defective	Check the component or positioning
<b>E2</b> is displayed	The defrosting sensor is not positioned properly or is defective	Check the component or positioning
The device does not want to turn on.	Power failure The fuse has blown The device is not plugged in properly	Replace the fuse  Plug the device in carefully

**If the breakdown continues, please contact your reseller or technical department. When the dehumidifier starts or stops, the refrigeration cycle produces a specific sound. This sound is normal. It is also normal for the air flowing from the air outlet to be hot.**

**WARRANTY:**

Two years from the date of purchase.

**Trouble shooting :**

<b>Malfunction</b>	<b>Analysis</b>	<b>Solution</b>
The device does not want to turn on.	Power failure The fuse has blown The device is not	Replace the fuse  Plug the device in

To use the warranty, please bring or send (PREPAID) the device to your reseller along with the proof of sale indicating the purchase date.



**Removal of used domestic appliances**

European Directive 2002/96/EC on Electric and Electronic Equipment Waste requires that domestic appliances not be thrown out with the rest of municipal waste. Used devices must be collected separately in order to optimize the recuperation and recycling rates of their materials and so as to reduce the impact on human health and the environment.

The symbol of the crossed out garbage can appears on all the products as a reminder of the obligations regarding separated collection.

Consumers must contact local authorities or resellers regarding the procedure to follow for the removal of the device.

**(ES)  
DESHUMIDIFICADOR**

**PURLINE**

**PLC2000**



**MANUAL DE USO**

Antes de utilizar el deshumidificador, lea atentamente este manual. Consérvelo en buen estado. Es obligatorio contar con una toma de tierra en perfecto estado y conforme a la normativa vigente

[www.purline.com](http://www.purline.com)

**Nº indigo : 0 825 875 532**

Muchas gracias por la confianza depositada en nosotros al comprar este deshumidificador PURLINE.

### **Generalidades.**

El deshumidificador PLC 100B se controla mediante tarjeta electrónica. Basta con seleccionar el nivel de humedad deseado entre 90% y 30% y el deshumidificador administra automáticamente el % de higrometría del aire ambiental.

Está especialmente indicado para espacios amplios, industrias, almacenes, sótanos, archivos, laboratorios, piscinas, etc.

### **Descongelación.**

Si la temperatura ambiente se encuentra entre 5°C y 18°C mientras el aparato está en marcha, la superficie del evaporador podría cubrirse de escarcha. La descongelación –de tipo reversible con gas caliente- se activa automáticamente gracias a un sensor que informa a la tarjeta electrónica. Una vez terminada la descongelación, el deshumidificador retomará su funcionamiento normal. El aparato también puede funcionar a una temperatura ambiente relativamente baja.

### **ANTES DE UTILIZAR EL APARATO, LEA DETENIDAMENTE LAS INSTRUCCIONES SUGUIENTES :**

- Compruebe en la placa de datos que la tensión recomendada coincide con la de su instalación eléctrica.
- Apague y desenchufe el aparato cuando no lo este utilizando o cuando vaya a trasladarlo de lugar. No tire del cable ; desenchufelo de la toma de corriente asegurándose de tener las manos secas.
- No obstruya la entrada ni la salida de aire.
- Cuando el aparato este funcionando, vigile a los niños y los animales de compañía que se encuentren cerca del mismo. Ellos no son conscientes del peligro que entraña un aparato eléctrico.
- Apague el aparato antes de desenchufarlo.
- Este aparato solo debe ser reparado o revisado por un técnico cualificado, de lo contrario podría dañarse y la garantía quedaria anulada.
- No se apoye sobre el aparato ni lo cubra, sobre todo cuando este en marcha.
- Procure no utilizar un alargador.
- No exponga el aparato al sol.
- No utilice el aparato en presencia de oxígeno ni ninguna otra sustancia o gas inflamable.
- Para evitar cualquier riesgo de electrocución, no sumerja, moje ni rocíe el aparato ni el cable.
- No utilice el aparato sin el filtro de aire.

**Ubicación:**

1. Instale el aparato sobre una superficie plana. Es necesario un espacio libre (sin grandes objetos) de al menos un metro alrededor del deshumidificador.
2. Coloque el aparato lejos de cualquier foco de calor o gas inflamable.
3. El agua drenada se puede evacuar directamente a un recipiente o al exterior de la estancia **con ayuda de un tubo de drenaje**.
4. Es preferible no instalar el deshumidificador en un lugar muy contaminado o con mucho polvo.

**Fuente de alimentación:**

1. Siga atentamente las indicaciones del manual.
2. Use una alimentación con toma de tierra en buen estado.
3. Coloque el aparato cerca de una toma de corriente.
4. Instale el aparato conforme a las normas eléctricas locales.
5. El enchufe eléctrico deberá estar conectado a un circuito equipado con un fusible de 15 A.

**ATENCIÓN**

**Si el cable de alimentación está dañado, deberá cambiarlo un electricista o una persona cualificada, para evitar riesgos.**

**Nota :**

- 1) Cuando ustedes desplazar el aparato, no inclinarlo de más 45° con el fin de no dañar el compresor.
- 2) El aparato puede funcionar con una temperatura ambiente de 5°C a 32°C.
- 3) En método deshumidificación, la temperatura de la parte puede aumentar en 1° a 3°C, esto se debe al calor del motor del compresor y es normal.
- 4) Las entradas y salidas de aire deben colocarse al menos a 10 cm de las paredes

**Instalación:**

1. Solicite a profesionales cualificados que instalen el deshumidificador.
2. La inclinación del terreno sobre el que se instala el aparato no debe superar los 10°.

**Atención:**

Este aparato no está diseñado para usarse en ambientes náuticos. El entorno del aparato no deberá estar contaminado con gases cáusticos.

**Introduction :**

<b>MODELO</b>	<b>PLC2000</b>
Capacidad de deshumidificación	120 L/DAY
Tension/Frecuencia	220-240V/50Hz
Potencia necesaria	1790 Watts
Nivel acustico	52 Dba/1m
Carga de refrigerante	R407C/1.26 Kg
Dimensiones	590x440x1115 mm
Peso	57 Kg

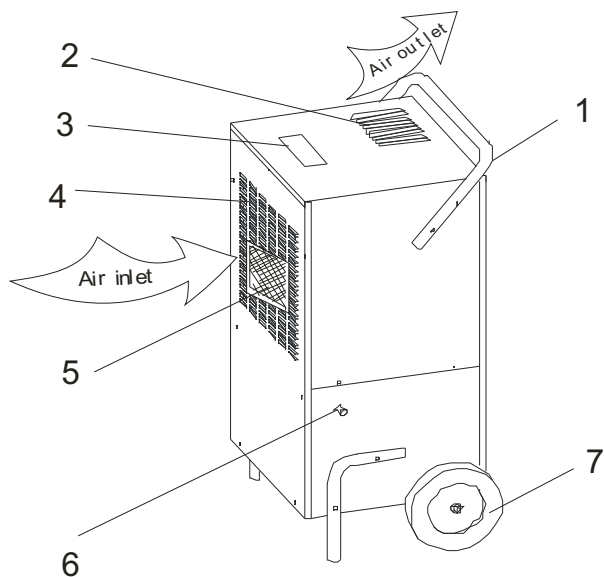

- 1- Punado
- 2- Salida de aire
- 3- Consola
- 4- Entrada de aire
- 5- Filtro de aire
- 6- Salida de agua de drenaje
- 7- Rueda

**Consola PLC2000**

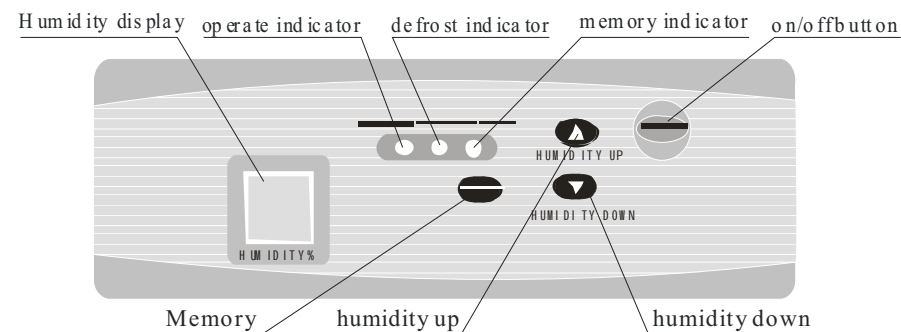

Légende :

- Humidity display : Pantalla
- Operate indicator : Indicadores de funcionamiento
- Defrost indicator : Indicadores de funcionamiento de la descongelación
- Memory indicator : Indicador de memoria
- On/off button : Arrancar/ Detener
- Memory: Tecla de memoria
- Humidity up: Ajuste del %  
Subir humedad
- Humidity down : Ajuste del %  
Bajar humedad

- Tecla "ON/OFF". Esta tecla indica el modo "Arrancar" o "Detener".
- Teclas "Humidity UP" y "Humidity Down". Si pulsa una vez (rápidamente) una de estas teclas, aumentará/ reducirá en un 1% el punto de consigna. Si la mantiene pulsada durante un segundo y medio, modificará el punto de consigna a una velocidad de 5 puntos por segundo.

- Tecla "Memory". Si pulsa esta tecla, se encenderá el indicador luminoso "Memory" para indicar que la función de memoria está activa mientras el aparato está apagado. Si vuelve a pulsar esta tecla, se apagará el indicador luminoso y se desactivará la función de memoria mientras el aparato está apagado

## Puesta en marcha

1. Conecte el aparato. Emitirá un sonido.
2. Pulse la tecla "ON/OFF". Se encenderá el indicador luminoso y la pantalla de humedad relativa indicará el punto de consigna establecido. La tasa de humedad relativa fijada inicialmente es del 60%. Transcurridos 3 segundos, la pantalla muestra la humedad ambiental.
3. Pulse la tecla "UP" o "DOWN" para fijar el punto de consigna deseado. Si la humedad relativa ambiental es un 3% inferior a la tasa ambiental, el aparato se pone en marcha. Si la humedad relativa ambiental supera en un 3% a la tasa ambiental, el aparato deja de funcionar.
4. Si el punto de consigna es inferior al 30%, el aparato seguirá deshumidificando y la pantalla muestra "CO".

## Encender/ Apagar

Mientras el aparato esté en marcha, pulse "ON/OFF" para apagar el aparato y los indicadores luminosos.

## Atención

- 1) Si el punto de consigna es superior a la humedad ambiental, el aparato no funciona.
- 2) En el modo Deshumidificación, si el compresor está activo y el ventilador gira, estarán en funcionamiento durante al menos 3 minutos. No intente volver a poner en marcha el compresor durante los 3 minutos posteriores a una parada.
- 3) Si el aparato se encuentra en marcha en un local a una temperatura poco elevada, detectará automáticamente la puesta en marcha de la descongelación. En modo Descongelación, se enciende el indicador luminoso y el ventilador sigue funcionando; pero el compresor se detiene automáticamente.
- 4) Si pulsa la tecla "Memory", la unidad interna de registro detecta la humedad ambiente, aunque el aparato esté apagado.
- 5) La pantalla indica una humedad del 30% al 90%.

## Atención.

1. Pulse las teclas con cuidado para no dañarlas.
2. La limpieza del deshumidificador debe efectuarse con mucho cuidado, ya que el sensor de humedad es muy frágil. Si no funciona, llévelo a reparar o a cambiarlo.
3. Cuando no vaya a utilizar el deshumidificador, apáguelo y desenchúfelo.

## MANTENIMIENTO DEL DESHUMIDIFICADOR.

Apague y desenchufe el aparato antes de limpiarlo.

**Debido a la acumulación de polvo, deberá limpiar periódicamente la "rejilla" de aire, al menos, una vez al mes. Si fuera necesario, límpiela una vez a la semana o tan a menudo como sea preciso. Es indispensable para un buen funcionamiento del deshumidificador.**

**Limpieza del filtro de aire.**

Se puede utilizar un aspirador (con cuidado) o sumergir el filtro de aire en agua tibia (aprox. 40°C) con detergente no abrasivo, limpiarlo con ayuda de una esponja y secarlo.

**Atención:**

- a. Para evitar cualquier deformación, no exponga el filtro de aire a una fuente de calor.
- b. Antes de volver a enchufar el aparato, coloque el filtro de aire en su sitio y revise la rejilla frontal.

**ATENCIÓN:**

Para alargar la vida útil del deshumidificador, manténgalo limpio y encargue periódicamente la revisión del estado de funcionamiento a un profesional.  
- Si el cable de alimentación estuviera dañado, deberá cambiarlo el instalador u otra persona cualificada.

**Guía breve de reparación:**

Problema		Soluciones
El aparato no se pone en marcha.	Avería de corriente. El fusible ha saltado. El aparato está mal enchufado.	Sustituya el fusible.  Enchufe el aparato con cuidado.

El aparato no deshumidifica.	La rejilla está sucia. Las entradas y salidas de aire están obstruidas.	Limpie la rejilla.
Fuga de agua.	El aparato está inclinado. El desagüe está obstruido.	Enderece el aparato. Limpie el desagüe.
El indicador luminoso parpadea.	El sensor de temperatura no funciona.	Cámbielo.
No hay descongelación.	El sensor de temperatura está flojo.	Ajuste el sensor de temperatura.
Pantalla <b>E1</b>	El sensor de higrometría está mal colocado o defectuoso.	Revise los elementos o la posición.
Pantalla <b>E2</b>	El sensor de descongelación está mal colocado o defectuoso.	Revise los elementos o la posición.
El aparato no se pone en marcha.	Avería de corriente. El fusible ha saltado. El aparato está mal enchufado.	Sustituya el fusible.  Enchufe el aparato con cuidado.

**Si la avería persiste, póngase en contacto con el distribuidor o el servicio técnico. Cuando el deshumidificador se pone en marcha o se detiene, el ciclo de refrigeración produce un ruido particular. Es normal.**

**También es normal que el aire procedente de la salida de aire sea caliente.**

**AVISO.**

**Desenchufe el aparato mientras esté apagado. El deshumidificador debe contar con una toma de tierra. Conserve este manual para futuras consultas.**

## **GARANTÍA:**

2 años a partir de la fecha de compra.

Para hacer uso de la garantía, devuelva el aparato al establecimiento de venta o envíelo **CON LOS GASTOS DE TRANSPORTE PAGADOS**, junto con la prueba de compra con la fecha en que fue adquirido.



### **Retirada de electrodomésticos usados**

La directiva europea 2002/96/EC sobre los desechos de equipamientos eléctricos y electrónicos (DEEE) exige que los electrodomésticos usados no se tiren junto con el flujo normal de desechos municipales. Los aparatos usados deben recogerse por separado con el fin de optimizar la tasa de recuperación y el reciclaje de los materiales de los que están compuestos, y así reducir el impacto sobre la salud de las personas y el medio ambiente.

El símbolo de una «papelera tachada» se incluye en todos estos productos para recordar las obligaciones de desechos separados.

Los consumidores deberán contactar con las autoridades locales o su proveedor con respecto a el proceso que han de seguir para deshacerse de sus electrodomésticos.

## **(DE) LUFTENTFEUCHTER**

**PURLINE**

**PLC2000**



### **BEDIENUNGSANLEITUNG**

Bitte lesen Sie diese Bedienungsanleitung vor Gebrauch des Luftentfeuchters sorgfältig durch und bewahren Sie diese zum späteren Nachschlagen auf. Eine konforme und perfekte Erdung ist verpflichtend

[www.purline.com](http://www.purline.com)

**N° indigo : 0 825 875 532**

Vielen Dank für Ihr entgegengebrachtes Vertrauen beim Kauf dieses PURLINE-Luftentfeuchters

### **Allgemeines.**

Der Luftentfeuchter PLC 100B wird durch ein Steuergerät gesteuert. Man muss nur den gewünschten Feuchtigkeitspegel zwischen 90% und 30% auswählen, und der Entfeuchter reguliert automatisch die Hygrometrie der Raumluft.

Dieser Luftentfeuchter wird insbesondere für große Räume, Industrien, Lagerräume, Souterrains, Archive, Labors, Schwimmanlagen usw. empfohlen.

### **Abtauung.**

Wenn sich die Raumtemperatur zwischen 5°C und 18°C bewegt während das Gerät in Betrieb ist, kann sich auf der Oberfläche des Verdampfers Frost bilden. Die Abtauung – reversibler Art mit Heißgas - setzt sich dann automatisch in Gang, dank eines Sensors, der das Steuergerät darüber informiert. Sobald die Abtauung beendet ist, nimmt der Luftentfeuchter wieder seinen normalen Betrieb auf. So funktioniert das Gerät auch bei relativ niedrigen Raumtemperaturen.

**BITTE LESEN SIE SICH VOR DER  
INBETRIEBNAHME DIE FOLGENDEN  
GEBRAUCHSHINWEISE AUFMERKSAM  
DURCH..**

- Der luftentfeuchter darf niemals in einer umgebung mit (reinem) sauerstoff oder einer anderen feuergefährlichen substanz oder gas verwendet werden.
- Überprüfen sie auf dem typenschild, ob die angegebene netzspannung mit der in ihrem haushalt vorhandenen übereinstimmt.
- Der entfeuchter kann bei einer umgebungstemperatur zwischen 5°C und 32°C betrieben werden.
- Die lufteintritts-und-austrittsoffnungen dürfen niemals verdeckt werden.
- Stellen oder legen sie niemals irgendeinen gegenstand auf das gerat, wenn es in betrieb ist.
- Um unfälle durch elektrische entladungen zu vermeiden, sollte das gerat und sein stromkabel niemals in wasser getaucht, nass gemacht oder feucht werden.
- Vor dem herausziehen des netzsteckers muss das gerat immer abgeschaltet werden.
- Wird das gerat umgestellt oder nicht verwendet, sollte es immer abgeschaltet und der netzstecker aus der steckdose gezogen werden. Den netzstecker niemals am kabel herausziehen, sondern immer mit trockenen handen am stecker selbst anfassen.
- Beaufsichtigen sie kinder und haustiere, wenn das gerat in betrieb ist. Sie können die gefahren, die ein elektrogerat mit sich bringt, nicht einschätzen.
- Das gerat sollte niemals direkter sonneneinstrahlung ausgesetzt werden.

- Das gerat sollte ausschliebich von einem qualifizierten fachmann uberpruft und repariert werden, anderenfalls konnte es beschadigt werden, wodurch der garantieanspruch erlischt.
- Verwenden sie kein verlangerungskabel.
- Verwenden sie das gerat niemals ohne luftfilter.

Installation des Luftentfeuchters.

**Standort:**

1. Das Gerät muss auf einer ebenen Oberfläche installiert werden. Rund um den Luftentfeuchter muss zumindest ein Meter Zwischenraum gelassen werden, wo sich keine größeren Gegenstände befinden dürfen.
2. Das Gerät muss weit weg von jedweder Wärme- oder entflammbaren Gasquelle aufgestellt werden.
3. Das abgeflossene Wasser kann direkt in ein Behältnis beziehungsweise nach draußen abgelassen werden **mittels eines Rohres der Drainage.**
4. Der Luftentfeuchter sollte vorzugsweise nicht an einem sehr verschmutzten oder sehr verstaubten Ort installiert werden.

**Stromquelle:**

Befolgen Sie strikt die Angaben der Bedienungsanleitung.

Es muss eine Einspeisung mit funktionstüchtiger Erdung verwendet werden.

Platzieren Sie das Gerät in der Nähe einer Steckdose.

Das Gerät muss gemäß den lokalen elektrischen Normen installiert werden.

Der Netzstecker muss an einen Stromkreis mit einer 15A Sicherung angeschlossen werden.

**ACHTUNG**

**Um einen Folgeschaden zu vermeiden, muss das Stromkabel bei Beschädigung durch einen Elektriker oder eine ähnlich qualifizierte Person ersetzt werden.**

**Installation:**

1. Nicht das Gerät von mehr 45° zu neigen, um den Kompressor nicht zu beschädigen.
2. In Entfeuchtungsmethode kann die Temperatur des Stückes um 1° bis 3°C steigen, dies ist von an der Hitze des Motors, und es ist normal
3. Die Eingänge und Ausgänge der Luft müssen wenigstens an 10 gesetzt werden cm der Mauern

- Zur Installation des Luftentfeuchters muss man sich an qualifiziertes Fachpersonal wenden.

- Die Neigung des Bodens, auf dem das Gerät installiert wird, darf nicht mehr als 10° betragen.

**Achtung:**

Dieses Gerät ist nicht für eine Verwendung auf See geeignet. Die Umgebung des Geräts darf nicht durch ätzende Gase verunreinigt sein.

<b>MODELL</b>	<b>PLC2000</b>
Entfeuchtungskapazität	120 L/DAY
Spannung/Frequenz	220-240V/50Hz
Erforderliche Leistung	1790 Watts
Lautstärke	52 Dba/1m
Kühlmittellast	R407C/1.26 Kg
Abmessungen	590x440x1115 mm
Gewicht	57 Kg

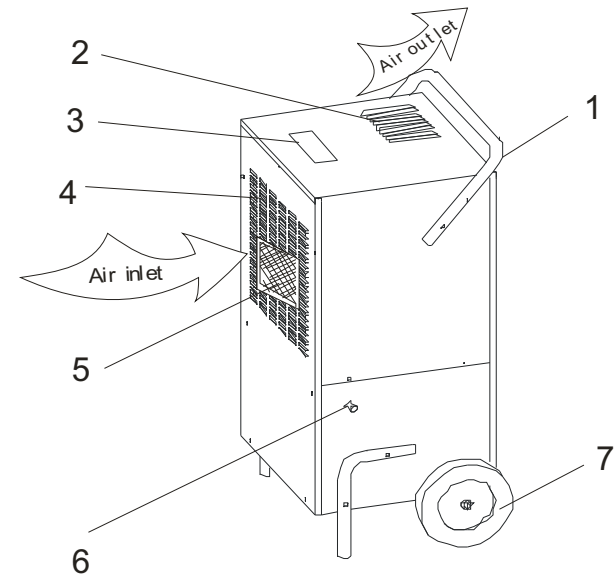

- 1- griff
- 2- austrittsoffnungen
- 3- bedienungsfeld
- 4- lufteintritts
- 5- luftfilter
- 6- Ausgang von Drainagewasser
- 7- Rad

**BEDIENUNGSFELD PLC2000**

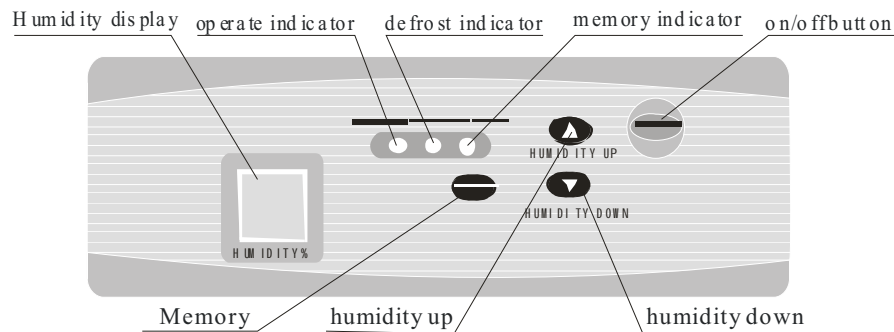

### Légende :

Humidity display : Anzeiger

Defrost indicator : Betriebs- und Abtauanzeige

Memory indicator : Speicher-anzeige

On/off button : Ein-/Ausschalter

Memory: Speichertaste

Humidity up: Prozenteinstellung für hohe Feuchtigkeit

Humidity down : Prozenteinstellung für niedrige Feuchtigkeit

1. « ON/OFF » -Taste. Diese Taste gibt entweder den « EIN »- oder den « AUS » -Modus an.
2. « Humidity UP »- und « Humidity Down » -Tasten. Bei einmaligem (schnellen) Drücken einer dieser Tasten steigt oder sinkt der Sollwert um 1%. Bei eineinhalb Sekunden langem Drücken bewegen sich die Sollwerte mit der Geschwindigkeit von 5 Punkten pro Sekunde.
3. «Memory» -Taste. Bei Drücken dieser Taste leuchtet die «Memory» -Anzeige auf und zeigt an, dass die

Speicherfunktion aktiv ist, wenn das Gerät abgeschaltet ist. Drücken Sie erneut diese Taste, und die Leuchtanzeige erlischt, wobei sie die Speicherfunktion unterbricht, wenn das Gerät abgeschaltet ist.

## **Inbetriebnahme**

1. Stecken Sie das Gerät an. Es erklingt ein Ton.
2. Drücken Sie die « ON/OFF » -Taste, die Anzeige leuchtet auf, und der Anzeiger für relative Luftfeuchtigkeit gibt den Sollwert der vorher festgelegten Feuchtigkeit an. Der ursprünglich bestimmte Feuchtigkeitspegel beträgt 60%, 3 Sekunden später zeigt das Feld die Raumlufffeuchtigkeit an.
3. Drücken Sie die « UP »- oder « DOWN » -Taste, um den gewünschten Sollwert zu bestimmen. Wenn die relative Raumlufffeuchtigkeit um 3% niedriger als der Raumpegel ist, setzt sich das Gerät in Betrieb; wenn die relative Raumlufffeuchtigkeit um 3% höher als der Raumpegel ist, hört das Gerät zu funktionieren auf.
4. Wenn der Sollwert unter 30% beträgt, entfeuchtet das Gerät weiter die Luft, und der Anzeiger gibt «CO» an.

## **EIN / AUS**

Wenn das Gerät in Betrieb ist, drücken Sie «ON/OFF», das Gerät schaltet sich aus, und die Leuchtanzeigen erlöschen.

## **Achtung**

1. Wenn der Sollwert höher als die Raumluftfeuchtigkeit ist, funktioniert das Gerät nicht.
2. Wenn der Kompressor aktiv ist und sich der Ventilator dreht, müssen diese im Entfeuchtungsmodus zumindest 3 Minuten lang funktionieren. Versuchen Sie nicht, den Kompressor innerhalb der 3 einem Stillstand folgenden Minuten erneut zu starten.
3. Im Falle eines Betriebs in einem Raum mit mäßig hoher Temperatur erfasst das Gerät automatisch die Inbetriebnahme der Abtauung. Im Abtaumodus leuchtet die Anzeige auf, der Ventilator funktioniert weiter, der Kompressor schaltet sich jedoch automatisch aus.
4. Bei Drücken der «Memory» -Taste erfasst das interne Registriergerät die Raumluftfeuchtigkeit, sogar wenn das Gerät abgeschaltet ist.
5. Der Anzeiger gibt die Feuchtigkeit von 30% bis 90% an.

## **Achtung.**

6. Die verschiedenen Tasten müssen schonend gedrückt werden, um sie nicht zu beschädigen.
7. Die Reinigung des Luftentfeuchters muss vorsichtig durchgeführt werden, denn der Feuchtigkeitssensor ist sehr empfindlich. Er muss repariert oder ersetzt werden, wenn er nicht mehr funktioniert.
8. Wenn der Luftentfeuchter nicht in Verwendung ist, muss er abgeschaltet und abgesteckt werden.

## **WARTUNG DES LUFTENTFEUCHTERS.**

Schalten Sie das Gerät aus und ziehen Sie den Stecker heraus, bevor Sie mit der Reinigung beginnen.

**Aufgrund der Staubansammlung muss das Luft- "Gitter" regelmäßig gereinigt werden, zumindest einmal pro Monat. Wenn nötig, muss es einmal pro Woche oder nötigenfalls öfter gereinigt werden. Dies ist für die Funktionstüchtigkeit des Luftentfeuchters unerlässlich.**

### **Reinigung des Luftfilters.**

Man kann entweder einen Staubsauger (vorsichtig) verwenden, oder den Luftfilter in lauwarmes Wasser von etwa 40° mit einem nicht scheuernden Reinigungsmittel eintauchen, ihn mit Hilfe eines Schwammes reinigen und ihn dann ausspülen.

### **Achtung:**

- c. Um jedwede Verformung zu verhindern, darf der Luftfilter keiner Wärmequelle ausgesetzt werden.
- d. Geben Sie den Luftfilter vor dem Wiederaanstecken des Geräts sorgfältig auf seinen Platz zurück und verschrauben Sie das frontale Gitter wieder.

## **Einige Hinweise zur Fehlerbehebung.**

<b>PROBLEME</b>		<b>LÖSUNGEN</b>
Das Gerät setzt	Stromausfall	Ersetzen Sie die

sich nicht in Betrieb	Die Sicherung ist durchgebrannt Das Gerät ist schlecht angeschlossen	Sicherung  Schließen Sie das Gerät sorgfältig an
Das Gerät entfeuchtet nicht	Das Gitter ist verschmutzt Die Lufteintritte und – austritte sind verstopft	Reinigen Sie das Gitter
Es läuft Wasser aus	Das Gerät steht schräg Der Abfluss ist verstopft	Richten Sie das Gerät gerade Reinigen Sie den Abfluss
Die Leuchtanzeige blinkt	Der Temperatursensor funktioniert nicht	Er muss ersetzt werden
Es kommt zu keiner Abtauung	Der Temperatursensor ist locker	Befestigen Sie den Temperatursensor wieder
Anzeige <b>E1</b>	Der Hygrosensor ist schlecht positioniert oder defekt	Kontrollieren Sie den Bestandteil oder die Positionierung
Anzeige <b>E2</b>	Der Abtausensor ist schlecht positioniert oder defekt	Kontrollieren Sie den Bestandteil oder die Positionierung
Das Gerät setzt sich nicht in Betrieb	Stromausfall Die Sicherung ist durchgebrannt Das Gerät ist schlecht angeschlossen	Ersetzen Sie die Sicherung  Schließen Sie das Gerät sorgfältig an

**Falls der Fehler andauert, nehmen Sie bitte Kontakt mit Ihrem Händler oder technischen Dienst auf.  
Wenn sich der Luftentfeuchter in Betrieb setzt oder**

**ausschaltet, erzeugt der Kühlkreislauf ein besonderes Geräusch. Dieses Geräusch ist normal. Es ist ebenfalls normal, dass die vom Luftaustritt kommende Luft warm ist.**

**HINWEIS.**

**Bitte ziehen Sie den Stecker des Geräts heraus, wenn es abgeschaltet ist. Der Luftentfeuchter muss geerdet werden. Bitte bewahren Sie diese Bedienungsanleitung zum späteren Nachschlagen auf.**

**GARANTIE:**

2 Jahre ab Kaufdatum.

Um die Garantie zu nutzen, bringen Sie das Gerät bitte zu Ihrem Händler oder senden Sie es FRACHTFREI, zusammen mit dem Kaufbeleg, unter Angabe des Datums dieses Kaufs.



**Entfernung abgenutzter Haushaltsgeräte**

Die europäische Richtlinie 2002/96/EC über die Abfälle elektrischer und elektronischer Geräte verlangt, dass abgenutzte Haushaltsgeräte nicht in den normalen städtischen Abfall geworfen werden. Abgenutzte Geräte müssen getrennt gesammelt werden, um die Wiederverwertungs- und Wiederaufbereitungsrate der Stoffe, aus denen sie bestehen, zu optimieren, und die Auswirkungen auf die menschliche Gesundheit und die Umwelt zu verringern.

Das Symbol des „versperrten Abfalleimers“ ist auf

allen Produkten angebracht, um die Verpflichtung zur getrennten Sammlung in Erinnerung zu bringen. Verbraucher müssen sich bezüglich der Schritte, die zur Entfernung ihres Gerätes zu befolgen sind, an die örtlichen Behörden oder ihren Händler wenden.

(NL)  
**LUCHTONTVOCHTIGER**

**PURLINE**

**PLC2000**



### **GEBRUIKERSHANDLEIDING**

Lees deze gebruiksaanwijzing aandachtig en bewaar deze voor later gebruik. De aarding moet conform de reglementen en in perfecte staat zijn.

[www.purline.com](http://www.purline.com)

**N° indigo : 0 825 875 532**

Wij danken u voor het vertrouwen bij de aankoop van deze luchtontvochtiger van PURLINE.

### **Algemeen**

De PLC 100B luchtontvochtiger werkt met een elektronische kaart. Het volstaat om het gewenste vochtigheidsniveau tussen 90% en 30% te selecteren, de luchtontvochtiger regelt dan automatisch de vochtigheid van de lucht in de omgeving.

Voor grote ruimtes, industrie, magazijnen, kelderverdiepingen, archieven, laboratoria, zwembaden enz... wordt dit apparaat ten zeerste aangeraden.

### **Ontdooiing.**

Wanneer de omgevingstemperatuur tijdens de werking van het apparaat tussen 5°C en 18°C is kan er aan de oppervlakte van de verdamer een laagje ijs gevormd worden. De ontdooiing – die kan omgezet worden tot een warm gas – wordt dus automatisch in gang gezet aan de hand van gegevens die doorgegeven worden naar de elektronische kaart. De luchtontvochtiger zal opnieuw normaal gaan functioneren wanneer de ontdooiing voltooid is. Zo kan het apparaat dus ook werken bij relatief lage temperaturen.

**VOOR IEDER GEBRUIK LEES DE ONDERSTAANDE INSTRUCTIES AANDACHTIG.**

- De ontvochtiger mag nooit gebruikt worden in de nabijheid van zuurstof of iedere andere ontvlambare stof of gas.
- Controleer op het informatieplaatje dat de aanbevolen spanning overeenstemt met die van uw installatie.
- De ontvochtiger mag gebruikt worden in een omgevingstemperatuur van 5°C tot 32°C.
- De in/uitlaatopeningen mogen nooit geblokkeerd worden.
- U mag nooit iets op het apparaat plaatsen of het met wat dan ook afdekken, zeker niet als het in werking is.
- Om ieder risico op elektrische schokken te vermijden, mag u het apparaat niet onderdompelen in water of nat maken. U mag het apparaat of het netsnoer ook niet besproeien.
- U moet het apparaat steeds uitschakelen voor u de stekker uit het stopcontact verwijderd.
- U moet het apparaat uitschakelen en de stekker uit trekken als u het niet gebruikt of als u het wilt verplaatsen. Niet aan het netsnoer trekken maar de stekker zelf met droge handen uit het stopcontact verwijderen.
- Wanneer het apparaat in werking is, moet u toezicht houden op kinderen en huisdieren in de nabijheid van het apparaat. Zij zijn zich niet bewust van eventuele risico's die gepaard gaan met een elektrisch apparaat.
- Het apparaat niet blootgesteld worden aan direct zonlicht.

Installatie van de luchtontvochtiger.

**Plaatsing:**

1. Het apparaat moet op een vlakke ondergrond gezet worden. Het apparaat moet minstens een meter van andere grote voorwerpen verwijderd zijn.
2. Het apparaat mag niet in de nabijheid van een warmtebron of ontvlambaar gas staan.
3. Het afgevoerde water kan rechtstreeks opgevangen worden in een kom of ergens buiten de kamer **met behulp van een buis van drainage.**
4. Het apparaat kan beter niet in een vuile of erg stoffige omgeving gebruikt worden.

**Elektriciteitsbron :**

1. Volg de aanwijzingen van de gebruiksaanwijzing strikt op.
2. Gebruik een voeding met een aarding die in goede staat is.
3. Zet het apparaat dicht bij een stopcontact.
4. Het apparaat moet volgens de lokale elektriciteitsregels geïnstalleerd worden.
5. De stekker moet aangesloten worden op een zekeringcircuit van 15A.

**OPGELET**

**Om gevaar te vermijden is het aan te raden om indien nodig, het netsnoer te laten vervangen door een bevoegde persoon.**

**Installatie:**

1. Wendt u tot bevoegde professionals voor de installatie van het apparaat.
2. De grond waarop het apparaat wordt geïnstalleerd mag niet meer dan 10° hellen.

**Opgelet:**

Dit toestel is niet geschikt voor gebruik in water. Het apparaat mag niet gebruikt worden in een omgeving die vuil is of waar bijtende gassen aanwezig zijn.

- Wanneer u het apparaat verplaatsen, niet het vooroverbuigen van meer 45° om niet de compressor te beschadigen.
- In manier déshumidification, kan de temperatuur van het stuk van 1° tot 3°C verhogen, dit is te wijten aan de hitte van de motor van de compressor en het is normaal.
- De toegangen en de output van lucht moeten minstens om 10 geplaatst worden cm van de muren.
- De helling van de bodem wordt of het apparaat moet niet overschrijden 10° geplaatst.

<b>MODEL</b>	<b>PLC2000</b>
Ontvochtigingsvermogen	120 L/DAY
Voltage/Frequentie	220-240V/50Hz
Vereist vermogen	1790 Watts
Geluidsniveau	52 Dba/1m
Lading koelmiddel	R407C/1.26 Kg
Afmetingen	590x440x1115 mm
Gewicht	57 Kg

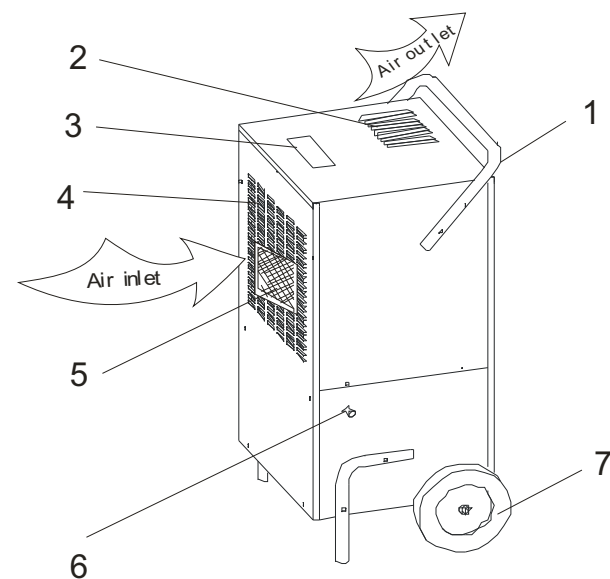

- 1- Handvat
- 2- uitlaatopeningen
- 3- Bedieningspaneel
- 4- inlaatopeningen
- 5- luchtfilter
- 6- output van water van drainage
- 7- wiel

### **BEDIENINGSPANEEL PLC2000**

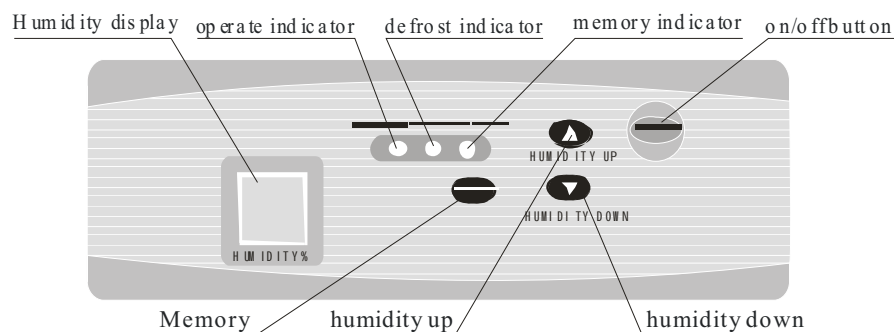

### Légende :

Humidity display : Display

Operate indicator :

Defrost indicator : Controle Werking

Ontdooiing

Memory indicator : Controle Geheugen

On/off button : Aan / Uit

Memory: Geheugentoets

Humidity up: % Regeling Vochtigheid Hoog

Humidity down : % Regeling Vochtigheid Laag

1. Toets : "ON/OFF". Met deze toets zet je het apparaat « Aan » of « Uit »
2. Toetsen "Humidity UP" en "Humidity Down". Door één keer (snel) op een van deze toetsen te drukken doet u het ingestelde percentage met 1% dalen of stijgen. Door langer dan anderhalve seconden te blijven drukken stijgen of dalen de instellingen met 5 punten per seconde.

3. Geheugentoets. Door op deze toets te drukken zal het « Memory » lampje oplichten om aan te duiden dat de geheugenfunctie actief is wanneer het apparaat uitgeschakeld is. Druk opnieuw op deze toets en het lampje zal onderbroken knipperen, net als de geheugenfunctie wanneer het apparaat uitgeschakeld is.

### **Aanzetten**

4. Het apparaat aansluiten. Het apparaat zal een geluid maken.
5. Druk op de « ON/OFF » toets, het lampje licht op en de relatieve vochtigheidsdisplay geeft aan welke vochtigheid vorige keer ingesteld werd. Het oorspronkelijk ingestelde vochtigheidsniveau is 60%, na 3 seconden geeft de display de omgevingsvochtigheid weer.
6. Druk op de « UP » of « DOWN » toets om de gewenste instellingen te verkrijgen. Wanneer de relatieve omgevingsvochtigheid 3% lager is dan het ingestelde gehalte start het apparaat op; wanneer de relatieve omgevingsvochtigheid 3% hoger is dan het ingestelde gehalte stopt het apparaat met werken.
7. Wanneer het ingestelde punt lager dan 30% is blijft het apparaat verder werken en duidt de display « CO » aan.

## Aan / Uit

Druk op « ON/OFF » wanneer het toestel in werking is, het apparaat zal stoppen en de lampjes zullen doven.

## Opgelet

1. Wanneer het ingestelde niveau hoger is dan de vochtigheid in de omgeving zal het apparaat niet werken.
2. Wanneer de compressor actief is en de ventilator draait in de ontvochtigingsmodus moet deze minstens 3 minuten in werking blijven. Wacht minstens 3 minuten vooraleer u de compressor weer aanzet wanneer het apparaat uitgeschakeld geweest is.
3. Wanneer het apparaat in een ruimte met lage temperatuur werkt zal het automatisch de ontdooiingsfunctie starten. In de ontdooiingsmodus licht het lampje op, de ventilator blijft werken, maar de compressor stopt automatisch.
4. Door op de « memory » toets te drukken wordt de omgevingsvochtigheid opgeslagen, zelfs als het toestel uitgeschakeld is.
5. De display geeft een vochtigheidsgehalte tussen 30% en 90% weer.

## Opgelet.

1. Druk niet onnodig op de toetsen zodat ze niet beschadigd raken.
2. Wees voorzichtig bij het onderhoud van de luchtontvochtiger, de vochtigheidsmeter is erg broos. Laat deze herstellen of vervangen bij defect.

3. Schakel de luchtontvochtiger uit en trek de stekker uit het stopcontact wanneer het apparaat niet gebruikt wordt.

## ONDERHOUD VAN DE LUCHTONTVOCHTIGER.

Schakel het apparaat uit en trek de stekker uit het stopcontact tijdens de schoonmaak.

**Het luchtrooster moet regelmatig schoongemaakt worden omwille van stofophoping. Doe dit minstens één keer per maand. Maak het rooster een of meerdere keren per week schoon indien nodig. Dit is een absolute vereiste om een goede werking van de luchtontvochtiger te garanderen.**

## Reiniging van de luchtfilter.

U kunt (voorzichtig) een stofzuiger gebruiken of de luchtfilter in water van ongeveer 40° dompelen en deze reinigen met een niet-bijtende detergent met behulp van een spons. Spoel hem nadien af.

## Opgelet:

- a. Om ervoor te zorgen dat de filter niet vervormd raakt mag deze niet in de buurt van een warmtebron komen.
- b. Zet – voor u het apparaat weer inschakelt – de filter opnieuw op zijn plaats en kijk het rooster vooraan na.

**OPGELET:**

Om uw luchtontvochtiger langer te laten meegaan laat u het apparaat beter reinigen en nakijken door een professional.

Wanneer het netsnoer beschadigd is moet het vervangen worden door een installateur of een bevoegde persoon.

**Problemen oplossen.**

PROBLEMEN		OPLOSSINGEN
Het apparaat start niet op	Stroompanne De zekering is gesprongen, Het apparaat is slecht aangesloten	Vervang de zekering  Het apparaat zorgvuldig aansluiten
Het apparaat werkt niet	Het rooster is vuil Is de luchtuitlaat of – inlaat verhinderd?	Reinig het rooster
Waterlek	Het toestel staat te erg geheld De afvoer is verstopt	Het apparaat recht zetten Reinig de afvoer
Het lichtje knippert	De temperatuurmeter functioneert niet correct	Laat het onderdeel vervangen
Het apparaat ontdooit niet	De temperatuurmeter functioneert niet correct	Laat het onderdeel vervangen
<b>E1</b> verschijnt op de display	Vochtigheidsmeter slecht ingesteld of defect	Controleer het onderdeel
<b>E2</b> verschijnt op de display	De ontdooiingsmeter is slecht ingesteld of defect	Controleer het onderdeel

**Wanneer dit geen oplossing biedt neem dan contact op met uw verkoper of de technische dienst.**

**Wanneer de luchtontvochtiger begint te werken op stopt zal u een geluid horen. Dat geluid komt voort van de verkoelingscyclus. Dat geluid is normaal. Het is ook normaal dat er warme lucht uit de uitlaat komt.**

**OPMERKING.**

**Trek het netsnoet uit het stopcontact wanneer het apparaat niet gebruikt wordt.**

**De luchtontvochtiger moet verbonden zijn met een aarding. Bewaar deze handleiding voor toekomstig gebruik.**

**GARANTIE :**

2 jaar geldig vanaf de aankoopdatum.

Indien u beroep wilt doen op de garantie dient u het apparaat te retourneren of te verzenden, port betaald, naar uw verkoper, samen met het aankoopbewijs met vermelding van de aankoopdatum.

**Verwijdering van huishoudelijke apparaten**

De Europese Richtlijn 2002/96/EC met betrekking tot afgedankte elektrische en elektronische apparatuur (AEEA) schrijft voor dat versleten huishoudelijke apparaten niet mogen worden ingezameld met niet-gescheiden huishoudelijk afval.

De versleten apparaten moeten afzonderlijk ingezameld worden om de graad van terugwinning en recyclage te verhogen van de materialen waaruit ze zijn samengesteld en zo de impact op de gezondheid en het milieu verminderen. Het « doorstreepte vuilnisemmer » symbool wordt aangebracht op alle producten als herinnering aan de verplichting tot afzonderlijke inzameling. De consument moet de lokale autoriteiten contacteren of hun verkoper met betrekking tot de procedure voor de inzameling van het apparaat.