

(FR)

Climatiseur réversible mobile et fixe



MODELE CLIMA120

« *Le Tout en Un !* »

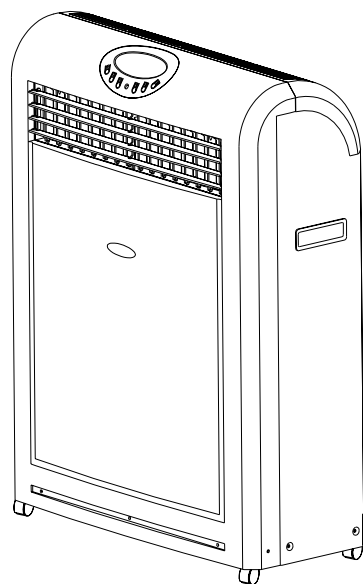

MANUEL D'UTILISATION

Veuillez lire ce manuel avec attention avant la mise en marche de l'appareil et le conserver pour une future utilisation.

Email : info@purline.com

TABLE DES MATIERES

I. INFORMATION GENERALE

1. INTRODUCTION
2. PRINCIPE DE FONCTIONNEMENT
3. AVANT TOUTE UTILISATION
4. SPECIFICATIONS TECHNIQUES
5. ACCESSOIRES FOURNIS
6. STRUCTURE

II. INSTALLATION

1. INSTALLATION EN UNITE MOBILE
2. INSTALLATION EN UNITE FIXE
 - A. FAIRE LE CHOIX DE LA MEILLEURE POSITION POUR INSTALLER LE CLIMATISEUR
 - B. DIMENSIONS ET DISPOSITIFS D'EMPLACEMENT DU CLIMATISEUR

III. FONCTIONNEMENT ET ENTRETIEN

1. TABLEAU DE BORD
2. ECRAN
3. FONCTIONNEMENT
 - A. INTERRUPTEUR MARCHE-ARRET
 - B. TOUCHE « MODE »
 - C. TOUCHE « VITESSE » (SPEED)
 - D. TOUCHE TEMPERATURE BASSE ET HAUTE (TEMP DOWN, TEMP UP)
 - E. TOUCHE OSCILLATION FLUX D'AIR MULTIDIRECTIONNEL
4. TELECOMMANDE
5. FONCTIONNEMENT DE LA TELECOMMANDE
6. REGLAGE DU MODE MINUTERIE
7. CHANGEMENT DE LA PILE DE LA TELECOMMANDE
8. DRAINAGE
9. ENTRETIEN
 - A. NETTOYAGE DE LA COQUE
 - B. NETTOYAGE DU FILTRE
10. GUIDE DE DEPANNAGE

I. INFORMATION GENERALE

1. INTRODUCTION

Ce climatiseur/chauffage réversible d'une nouvelle génération se présente sous la forme d'une console double flux réversible avec pompe à chaleur, il est idéal pour une utilisation professionnelle et/ou domestique.

Sa technologie permet d'avoir la même efficacité qu'un split mural sans élément extérieur et sans l'intervention d'un installateur frigoriste.

Cet appareil peut être déplacé comme une unité mobile ou installé comme un climatiseur fixe ; cette flexibilité offre un choix d'utilisation toujours adaptée à vos besoins.

Merci d'avoir choisi notre conditionneur d'air « Tout en un ! ».

Ce manuel d'instruction est fourni à titre indicatif, il ne constitue pas un contrat. Le fabricant se réserve le droit d'effectuer toute modification technique sans avertissement préalable.

Le perçage des 2 trous pour installer l'appareil en unité fixe demande un soin particulier, nous vous recommandons donc de faire appel à un professionnel.

PRINCIPE DE FONCTIONNEMENT

Le climatiseur PURLINE CLIMA120 utilise 2 circuits d'air indépendants, comme un système de type « split ».

Principe de fonctionnement double flux indépendant :

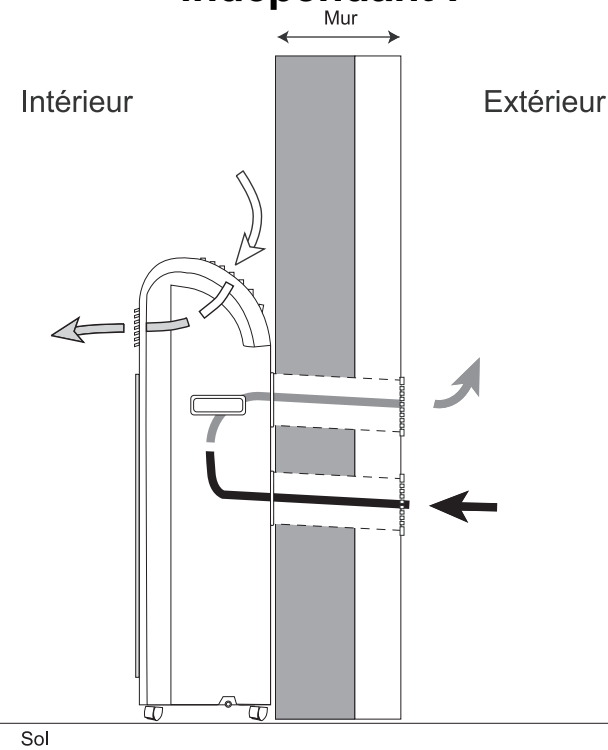

Mode rafraîchissement

- Air ambiant intérieur
- Air rafraîchi intérieur
- Air Extérieur
- Air extérieur réchauffé

Mode Chauffage

- Air ambiant intérieur
- Air réchauffé intérieur
- Air Extérieur
- Air extérieur rafraîchi

Lorsque l'appareil est utilisé en unité mobile ou en mode déshumidificateur seul, il convient d'enlever les conduits reliant l'appareil à l'extérieur. Ces conduits ne sont nécessaires que lorsque l'appareil est utilisé en mode de refroidissement ou de chauffage.

2. AVANT TOUTE UTILISATION

1. Ne pas placer cet appareil près d'une source de gaz, flammes ou de substances inflammables tel qu'alcool, insecticides, essence etc....
2. Ne pas incliner l'appareil de plus de 35° lors de déplacements.
3. Afin d'éviter tout risque d'interférences électromagnétiques, veuillez tenir l'appareil au minimum à 1 mètre de tout téléviseur ou équipement de radio.
4. Ne pas couvrir l'appareil
5. Ne pas laisser l'appareil à l'exposition du soleil en permanence.
6. Ne pas utiliser l'appareil dans l'eau ou à proximité d'une source d'eau, dans une pièce humide tel que salle de bains, buanderie afin d'éviter tout risque d'électrocution.
7. Ne pas utiliser l'appareil si le cordon électrique est endommagé.
8. Si le cordon électrique est endommagé, le faire changer par le fabricant ou toute autre personne compétente.
9. Installer l'appareil sur une surface plane, rigide et stable. Attention, il ne faut surtout pas incliner l'appareil de plus de 5° lorsqu'il est en fonctionnement. Il doit autant que possible être toujours en position verticale.
10. Brancher l'appareil directement dans une prise de courant avec mise à la terre, ayant une tension d'alimentation correcte. (Veuillez vous référer à l'étiquette se trouvant sur le côté arrière de l'appareil.)
11. Ne pas utiliser cet appareil pour un autre usage que celui indiqué dans ce manuel.
12. Toujours placer l'appareil sur une surface stable, plane, ferme en position verticale.
13. Ne pas obstruer les grilles d'arrivée et de sortie d'air.
14. Ne pas toucher l'appareil avec des mains humides ou mouillées lorsque vous êtes nu-pieds.
15. Ne pas laisser de substances chimiques entrer en contact avec l'appareil.

16. Ne pas utiliser la prise électrique pour éteindre l'appareil. Toujours utiliser l'interrupteur sur le tableau de bord.
17. Eteindre et débrancher l'appareil lorsqu'il ne fonctionne pas.
18. Il faut toujours éteindre l'appareil puis débrancher la prise électrique avant de nettoyer l'appareil.
19. Lorsque l'appareil fonctionne surveiller les enfants, les animaux de compagnie. Ils n'ont pas conscience du danger que peut représenter un appareil électrique.

3. SPECIFICATIONS TECHNIQUES

MODELE	CLIMA120
Classe énergétique EER	B
Capacité de refroidissement EN14511	3500 Watts / 12000 Btu
Consommation électrique	1350 Watts
Capacité de Chauffage EN14511	3600 Watts / 12500 Btu
Consommation électrique	1280 Watts
Fluide réfrigérant	R410A non nocif pour l'environnement
Capacité de déshumidification	30 L / JOUR
Capacité du Réservoir interne	2.4 L
Tension d'alimentation	220 – 240 V
Quantité réfrigérant ^α	840 grammes
Vitesses ventilation	3
Thermostat	16 – 30°C
Poids net	47 Kg
Dimension	85 x 61 x 27 cm

4. ACCESSOIRES FOURNIS

Accessoires pour Montage Fixe

- Télécommande
- 2 Conduits d'air rigides 440 mm x 158 mm Diam.
- 2 grilles extérieures
- 1 tube de drainage - 2 m x 11 mm Diam.
- 1 Manuel d'utilisation

Accessoires pour Montage en Mobile (Kit Mobile Ref : WIN2120 Fourni séparément)

- 2 Conduits d'air souples, extensible jusqu'à 2 M
- 2 Adaptateurs conduits d'air sur unité
- 2 Adaptateurs conduits d'air sur fenêtre
- 1 Réglette coulissante (pour adaptateurs) fenêtre
- 4 roulettes

5. STRUCTURE

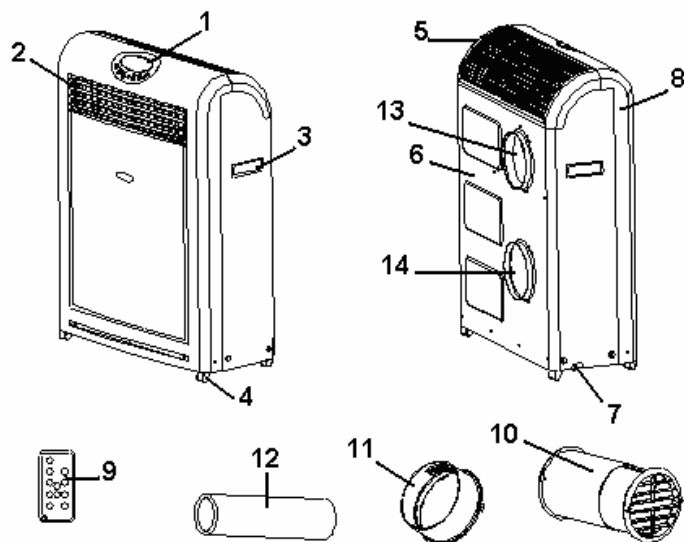

1. Tableau de bord
2. Sortie d'air ambiant
3. Poignée
4. Pied (ou) Roulette
5. Entrée d'air ambiante
6. Face arrière de l'appareil
7. Orifice de drainage
8. Façade de l'appareil

9. Télécommande
10. Conduit d'air (pour installation de type fixe)
11. Adaptateur conduit d'air
12. Conduit d'air (pour utilisation en unité mobile)
13. Entrée d'air externe
14. Sortie d'air externe

Attention: Conduit d'air (10) à utiliser lorsque l'appareil est en installation fixe (permanente); conduit d'air (12) à utiliser lorsque l'appareil est en unité mobile (en combinaison avec les roulettes). Voir Chapitre 4. Accessoires fournis.

II. INSTALLATION

1. INSTALLATION EN UNITE MOBILE :

Dans ce cas, pas d'installation particulière. Brancher les gaines d'évacuation de l'air à l'arrière de l'appareil et laisser sortir celles-ci par une fenêtre ou porte.

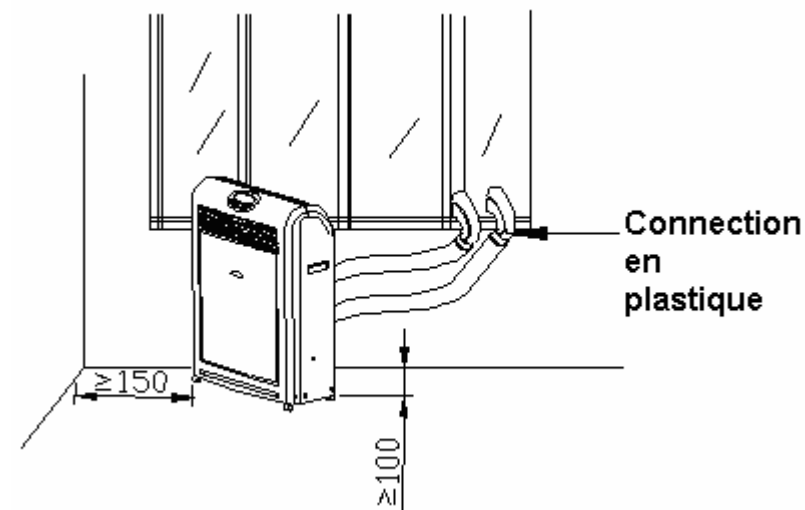

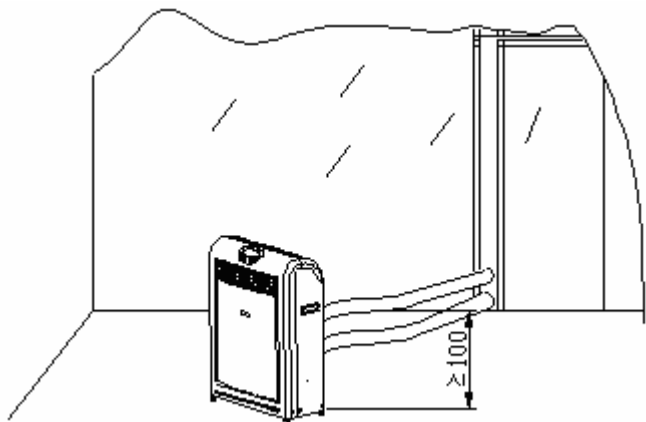

Quelques conseils :

1. Le conduit d'air est extensible de 0.6 à 2 mètres. Plus cette longueur est courte plus l'appareil sera performant.
2. Prendre garde à ne pas tordre, pincer ou nouer le conduit d'air. Ceci pourrait empêcher la sortie de l'air et provoquer une surchauffe de l'appareil. Dans ce cas, l'appareil s'arrêterait automatiquement.
3. Ne pas rallonger la longueur du conduit d'air, ceci diminuerait la puissance de l'appareil.

2. INSTALLATION EN UNITE FIXE :

Pour obtenir de meilleurs résultats et optimiser les performances, suivre soigneusement les instructions d'installation fournies dans ce manuel. Tout manquement à une installation de type professionnelle qui entraînerait un mauvais fonctionnement du produit et ses conséquences ne pourraient être imputées au fabricant ou à son distributeur.

a. Faire le choix du meilleur emplacement pour installer le climatiseur:

Le climatiseur doit être installé contre un mur qui communique avec l'extérieur. Attention : Après avoir déterminé le meilleur emplacement pour installer l'appareil, assurez vous que le mur peut être perforé sans faire interférence avec d'autres structures ou installations (faisceaux, piliers, connectique, fils électriques, etc.). Vérifiez également qu'il n'y ait aucun obstacle à la circulation d'air par les orifices devant être faits, comme par exemple : des feuilles ou branchages, grilles trop denses, etc.

b. Dimensions et dispositifs d'emplacement du climatiseur :

Avant d'installer le climatiseur, il est essentiel d'effectuer un calcul précis des besoins en rafraîchissement conséquents aux pointes de chaleur de l'été. (Réciproquement avec le système réversible chauffant en période hivernale)

Plus ce calcul est précis, plus les performances du climatiseur seront adaptées.

De toute façon, il est important de réduire au maximum les charges thermiques inutiles en suivant les règles de bases suivantes : couvrir les grands vitrages exposés au soleil avec des rideaux à l'intérieur et des pare-soleil en extérieur. La pièce à climatiser doit être autant que possible hermétiquement close. Les lampes halogènes et autres équipements électriques à haute consommation énergétique ne doivent pas être utilisés dans la pièce.

1. Prendre garde à ce que la sortie d'air qui se trouvera de l'autre côté du mur ne soit pas au-dessus ou à hauteur d'une zone de passage.
2. Ne pas placer l'appareil au-dessus d'un autre appareil électrique (télévision, radio, réfrigérateur...) ni près d'une source de chaleur.
3. Prendre garde à dégager l'accès à l'appareil afin que le signal de transmission de la télécommande puisse l'atteindre.

Il est important de laisser au minimum 15 cm entre le côté de l'appareil et tout mur ou meuble. Les entrée et sortie d'air doivent être dégagées et aucun meuble ou objet ne doit se trouver à moins de 2 mètres de la sortie d'air (grille avant de l'appareil).

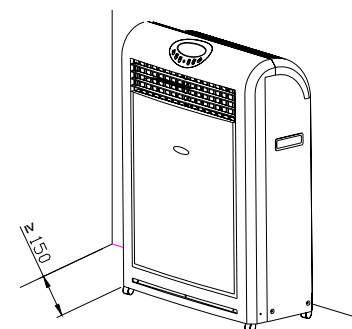

1. Ensuite prendre les mesures exactes et marquer les zones précises où devront être effectué les trous dans le mur permettant de fixer l'appareil correctement. Reproduire un gabarit de perçage en utilisant le croquis ci-dessous :

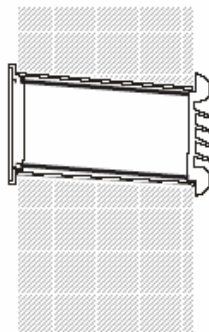
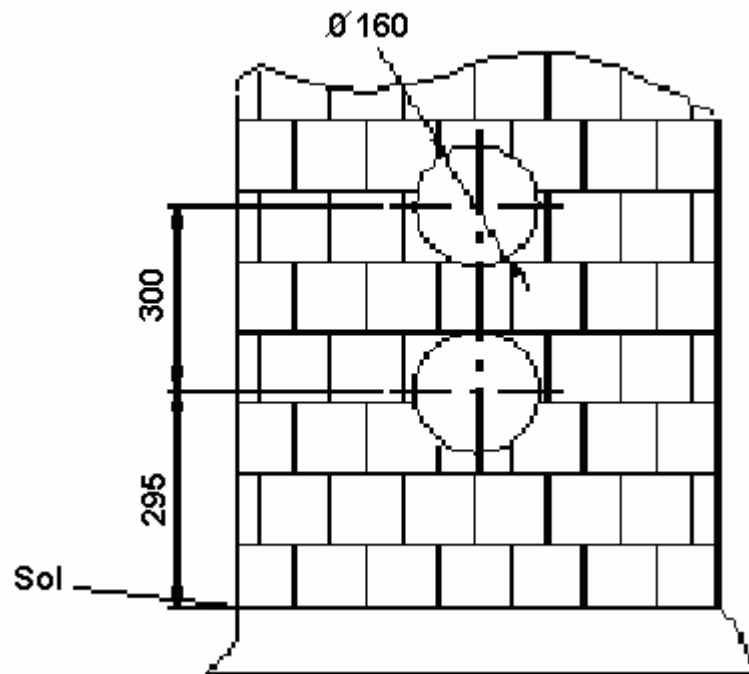

2. Percer le mur avec l'outillage requis selon le type de matériaux.

Deux solutions de perçages proposées :

A / L'utilisation d'un outil de perçage comme un foret spécial adapté à cet usage de 160 mm aidera à la tâche. Demandez à votre loueur d'outils professionnels une foreuse appelée « Foreuse Diamant Carotteuse » (1800 Watts).

B / Percer le mur à l'aide d'un perforateur en réalisant des petits trous tangents dans le mur en suivant le tracé circulaire. Selon le type de matériaux et l'épaisseur du mur il sera peut-être nécessaire d'utiliser des mèches de différentes tailles, pré-perçage et perçage définitif.

Attention :

Avant de perforer, veuillez vous assurer que le mur ne contient aucun obstacle (de type fils électriques ou tuyaux d'eau...) à la bonne réalisation. Appliquer contre le mur un gabarit (que vous pouvez réaliser à l'aide du croquis ci-dessus); il est important de perforer le mur aux dimensions exactes pour optimiser l'efficacité énergétique.

Pendant le forage, assurez vous que les deux côtés du mur soient sous surveillance et sécurisés afin d'éviter tout accident. Il est recommandé d'effectuer les orifices dans le mur avec une pente de 3 à 5° pour faciliter l'évacuation d'éventuels condensas et éviter ainsi qu'ils s'écoulent dans l'appareil.

Installer les conduits de sortie d'air. La longueur des conduits d'air doit être au moins de 15 mm plus courte que l'épaisseur du mur. Le diamètre des conduits est de 158 mm. Insérer les conduits en forçant légèrement (tapoter avec un marteau en caoutchouc) pour s'assurer d'une bonne étanchéité à l'air, à l'humidité et aux bruits. . Voir dessin ci-dessous.



Fixer la grille à l'extrémité du conduit se trouvant à l'extérieur. Afin de faire ceci le plus simplement et rapidement possible, attacher une cordelette de longueur supérieure à celle du conduit (afin de vous laisser de la marge) à une des réglettes de la grille. Faire passer la grille pliée en deux par le conduit en gardant l'extrémité libre de la cordelette avec vous. Puis placer la grille et la fixer en tirant sur la cordelette. Lorsque la grille est placée correctement vous pouvez

retirer la cordelette ou la fixer définitivement dans le conduit afin d'assurer une sécurité supplémentaire.

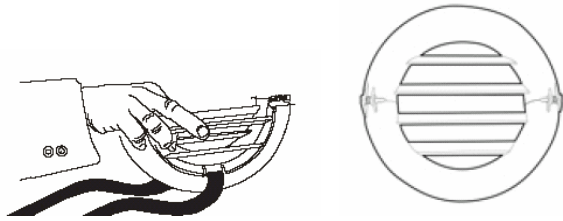

Tuyau de drainage

Bien qu'une partie importante des condensats soit recyclée par l'appareil, il est nécessaire de permettre à ceux-ci de s'écouler, surtout en cycle de chauffage.

Percer un orifice dans le mur pour permettre le passage du tuyau de drainage vers l'extérieur. Utiliser une mèche de 12 mm de diamètre. Le tuyau de drainage fourni (2 m x 11 mm) est installé sur l'embout (7) coté droit de l'appareil. Le pousser fermement en place. Pour permettre l'écoulement par gravité, l'orifice dans le mur doit être percé en contre-bas de l'appareil et le tuyau doit rester en pente légère (de 3 à 5°) vers le bas. S'il est nécessaire de rallonger le tuyau de drainage, utiliser un tuyau de 12 mm. Si le drain doit se vider dans un récipient ou réservoir, ce récipient ne doit pas être hermétique et le tuyau de drainage ne doit pas être immergé dans l'eau.

III. FONCTIONNEMENT ET ENTRETIEN

1. TABLEAU DE BORD

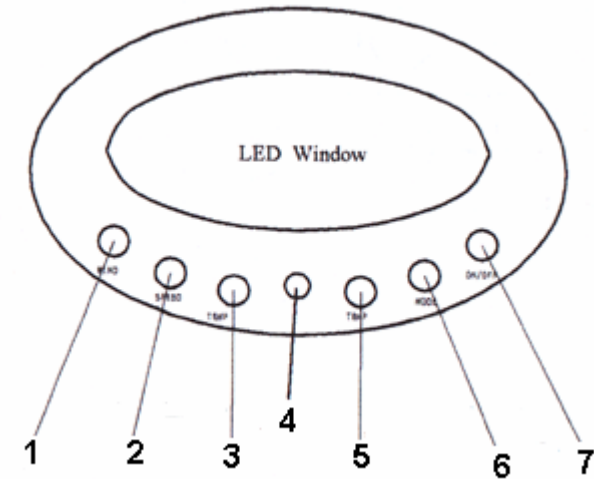

1. Touche « Wind » = Volets directionnels automatiques
2. Touche « Speed » = Touche de sélection des vitesses
3. Touche « Temp Up » = Touche pour élever la température
4. Témoin lumineux de la réception du signal de la télécommande
5. Touche « Temp Down » = Touche pour abaisser la température
6. Touche « Mode » = Touche de sélection du mode de fonctionnement
7. Touche « On/Off » = Touche Marche / Arrêt

ATTENTION : AFIN DE COMPRENDRE LE FONCTIONNEMENT DE CES TOUCHES VEUILLEZ VOUS REFERER AU CHAPITRE « FONCTIONNEMENT » CI-DESSOUS

2. ECRAN

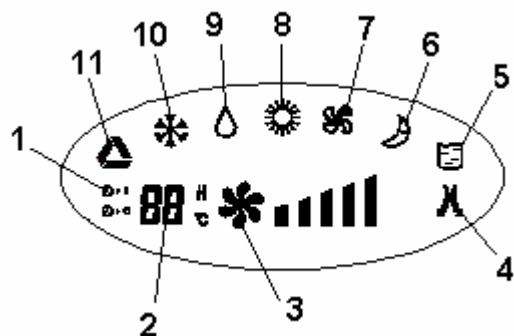

1. Témoin lumineux du fonctionnement de la minuterie
2. Affichage de la température ainsi que du temps de fonctionnement de la minuterie
3. Témoin lumineux de la vitesse de fonctionnement
4. Témoin lumineux du fonctionnement de l'oscillation
5. Témoin lumineux réservoir plein
6. Témoin lumineux du mode « ECO »
7. Témoin lumineux du mode ventilation
8. Témoin lumineux du mode chauffage
9. Témoin lumineux de fonctionnement du mode déshumidification
10. Témoin lumineux du mode refroidissement
11. Témoin lumineux du mode automatique

3. FONCTIONNEMENT

a. Interrupteur Marche-Arrêt

-Appuyer sur le bouton ON/OFF (Marche/Arrêt) une fois l'appareil en marche ceci le mettra en mode automatique et l'affichage indiquera « AUTO ».

-Appuyer sur le bouton ON /OFF (Marche/Arrêt) alors qu'il est en fonction, il s'arrêtera et le réglage Minuterie sera annulé, les autres informations (Mode, Réglage Temp, Vitesse de ventilation) restent en mémoire.

-Appuyer sur ON/OFF pour mettre en marche l'appareil, il commence à fonctionner selon les derniers critères enregistrés, le réglage minuterie est annulé.

b. Bouton « MODE »

Appuyer sur le bouton « Mode », le mode de fonctionnement pourra être changé en séquence de « Auto », à « Refroidissement », à « Chauffage », à « Déshumidificateur » et « Ventilation ».

Cette fonction s'affiche simultanément sur l'écran.

1. Mode automatique (Auto) :

La température préréglée par défaut est égale à 23 °C

Le mode automatique permet de conserver la température préréglée quelque soit la température ambiante de la pièce, en choisissant automatiquement un des 3 modes de fonctionnement : Climatiseur, chauffage, brassage.

Les modes de fonctionnement sont définis par plages de températures :



Température Ambiante de la pièce < 23°C = mode chauffage

Température ambiante de la pièce > à 23 °C et < 25 °C = mode brassage

Température ambiante de la pièce > à 25 °C = mode climatiseur

Un laps de temps est nécessaire, environ 5 minutes, pour passer d'un mode de fonctionnement à l'autre, ceci est expliqué par les changements d'états du compresseur (Réversible).

REINITIALISATION :

Si vous passez directement du mode automatique au mode climatiseur, chauffage, déshumidificateur ou ventilateur sans arrêter l'appareil, vous devrez obligatoirement arrêter et redémarrer l'appareil avant de revenir au mode Auto, afin de réinitialiser les paramètres de préréglage soit 23°C.

2. Mode Refroidissement :

Dans cette position, l'appareil fonctionne uniquement en rafraîchissement. Appuyer sur Temp (Up) et Temp (Down) pour régler la température ; voir paragraphe (d)

3. Mode Chauffage:

Dans cette position, l'appareil fonctionne uniquement en chauffage (réversible).

Appuyer sur Temp (Up) et Temp (Down) pour régler la température ; voir paragraphe (d)

4. Mode Ventilation:

Dans cette position, l'appareil fonctionne en ventilation seule. Ajuster à la vitesse désirée ; voir paragraphe (c).

A noter : cette fonction n'est pas disponible à partir de la télécommande.

5. Mode Nuit / Economique (disponible uniquement à partir de la télécommande) :

En mode climatisation :

Positionné en mode Nuit / Economique, le moteur de ventilation fonctionne à vitesse réduite et le choix de la température programmée augmente automatiquement de 1 °C après une heure de fonctionnement.

Après 2 heures la température programmée augmente automatiquement de 2 °C

Après 7 heures de fonctionnement l'appareil s'arrête automatiquement.

Exemple avec une température définie et réglée à 18°C :

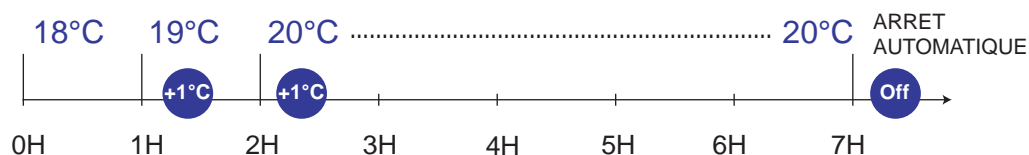

En mode Chauffage :

Positionné en mode Nuit / Economique, le moteur de ventilation fonctionne à vitesse réduite et le choix de la température programmée diminue automatiquement de 2 °C au bout d'une heure de fonctionnement.

Après 2 heures la température programmée diminue automatiquement de 4 °C

Après 7 heures de fonctionnement l'appareil s'arrête.

Exemple avec une température définie et réglée à 23°C :

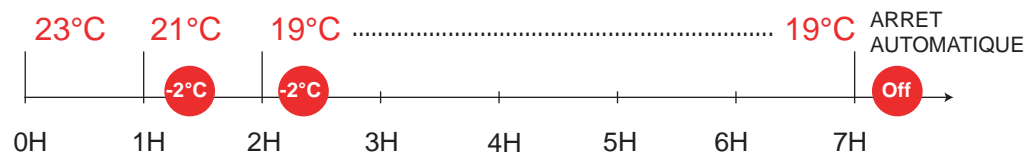

Ce mode de fonctionnement permet de réaliser une économie importante d'énergie lorsque le corps humain est au repos.

c. Bouton « VITESSE » (Speed)

Appuyer sur le bouton « Speed », le mode de fonctionnement variera en séquence de Lente (Low) à Moyenne (Mid), ou Haute (High). L'affichage se fera simultanément.

d. Bouton Température Haute et Basse (Temp Up, Temp Down)

Appuyer sur les boutons « Temp » pour ajuster la température de la pièce selon le besoin, l'affichage de cette température se fera sur l'écran. Les températures de réglage vont de 18°C à 30°C

Quand l'appareil est réglé sur le mode « Auto », la température de rafraîchissement réglée par défaut est de 23°C.

e. Bouton Oscillation (Ajustement du Flux d'air)

Le flux d'air peut être ajusté vers le haut ou vers le bas en ajustant les ailettes manuellement.

Le flux d'air Gauche/Droite peut être ajusté par les ailettes verticales avec la télécommande. Ne jamais ajuster les ailettes verticales manuellement.

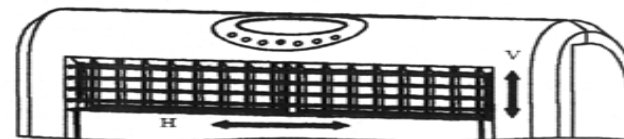

4. TELECOMMANDE

Veillez à diriger la télécommande vers l'appareil afin que le signal de transmission de la télécommande puisse être reçu par le capteur se trouvant sur le tableau de bord de l'appareil.

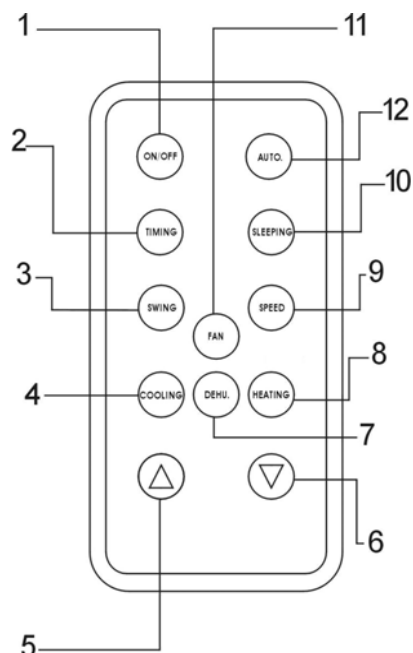

5. FONCTIONNEMENT DE LA TELECOMMANDE

1. Touche «On/Off » : Même fonctionnement que le bouton du tableau de bord, se référer au chapitre « FONCTIONNEMENT »
2. Touche «Timer » : Fonction uniquement réglable depuis la télécommande. Permet le réglage de la minuterie. En appuyant sur ce bouton vous réglez le délai de démarrage **ou** le délai d'arrêt du climatiseur pouvant aller de 1 à 12 heures par intervalles d'une heure.
3. Touche «Swing » : Même fonctionnement que le bouton du tableau de bord, se référer au chapitre « FONCTIONNEMENT »
4. Touche «Cooling » : permet de mettre en fonction le mode Refroidissement.

5. Touche « Temp Up » : permet d'augmenter la température ambiante désirée entre 16 et 30°C
6. Touche «Temp Down » : permet de baisser la température ambiante désirée entre 16 et 30°C
7. Touche «Dehu » : permet de mettre en fonction le mode déshumidification
8. Touche «Heating » : permet de mettre en fonction le mode chauffage.
9. Touche «Speed » : permet de sélectionner une vitesse lente, moyenne ou rapide.
10. Touche «Sleeping » (Mode ECO) : Fonction uniquement réglable depuis la télécommande. Permet le réglage du temps de fonctionnement du mode Economique.
11. Touche « Fan » : Appuyez sur la touche pour faire fonctionner le ventilateur seul.
12. Touche « Auto » : Même fonctionnement que le bouton du tableau de bord, se référer au chapitre « FONCTIONNEMENT »

6. REGLAGE DU MODE MINUTERIE

Le mode Minuterie offre deux possibilités de fonctionnement : Démarrage automatique et Arrêt automatique.

Démarrage automatique :

Mettre l'unité sous tension, presser le bouton de la minuterie permettra de régler le délai de mise en fonctionnement de l'appareil.

Les informations " ☉▶|" et " ⏰ " s'afficheront sur l'écran LCD du CLIMA120 pour indiquer l'activation du mode démarrage automatique.

Comment régler le mode démarrage automatique :

1. Presser le bouton « Timing » sur la télécommande
2. L'écran LCD du CLIMA 120 affiche les symboles ☉▶| & ⏰
3. Presser le bouton « Timing » de 1 à 12 fois, pour régler le délai d'activation de l'appareil de 1 h à 12 h, si vous pressez le bouton « Timing » une fois de plus après 12 h, la fonction « timing » se positionne sur Off et les symboles ☉▶| & ⏰ disparaissent de l'écran LCD.

Arrêt automatique :

Quand l'unité est sous tension, vous pouvez aussi choisir de presser le bouton de la minuterie pour régler automatiquement le délai de mise hors fonctionnement de l'appareil.

Les informations " ☉▶!" et " 🌫" s'afficheront sur l'écran LCD du CLIMA120 pour indiquer l'activation du mode arrêt automatique.

Comment régler le mode arrêt automatique :

1. Presser le bouton « Timing » sur la télécommande
2. L'écran LCD du CLIMA 120 affiche les symboles ☉▶ & 🌫
3. Presser le bouton « Timing » de 1 à 12 fois, pour régler le délai d'arrêt de l'appareil de 1 h à 12 h, si vous pressez le bouton « Timing » une fois de plus après 12 h, la fonction « timing » se positionne sur off et les symboles ☉▶ & 🌫 disparaissent de l'écran LCD.

7. CHANGEMENT DE LA PILE DE LA TELECOMMANDE

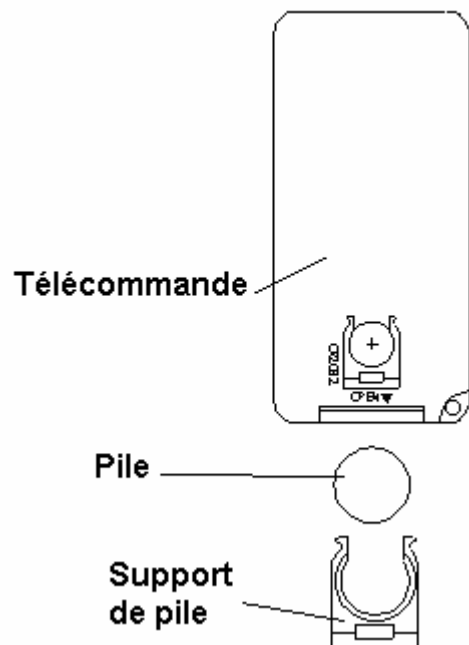

1. Enlever le support de la pile de la télécommande
2. Enlever la pile usagée et la remplacer par une pile neuve
3. Insérer la pile (CR2032) et le support de nouveau dans la télécommande

8. DRAINAGE

L'appareil est équipé d'un réservoir interne de 2.4 Litres de capacité. Lorsque le réservoir est plein (le drainage permanent n'étant pas installé), le voyant lumineux correspondant s'allume sur l'écran du tableau de bord. Il convient alors de vidanger les condensats.

- Ouvrir le bouchon du réservoir se trouvant sur le côté à la base de l'appareil et laisser l'eau s'écouler dans un réceptacle. (Schéma A)
- Ou
- Voir chapitre ci-dessus « Installation Fixe » Tuyau de drainage ; Ouvrir le bouchon du réservoir se trouvant à l'arrière de l'appareil et connecter un tuyau de drainage à l'embout. De cette façon le drainage peut être permanent. (Schéma B)

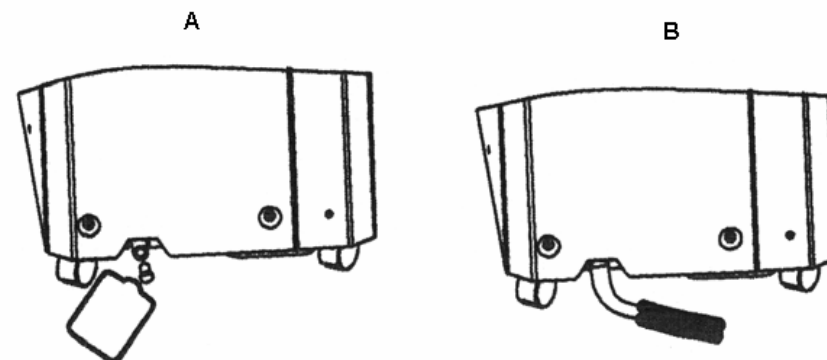

9. ENTRETIEN

Toujours éteindre puis débrancher l'appareil avant de commencer le nettoyage.

a. Nettoyage de la coque

Utiliser un chiffon doux pour nettoyer l'extérieur de l'appareil. Ne jamais utiliser de produits chimiques agressifs, d'essence, de détergents, des tissus traités chimiquement ou d'autres solutions purifiantes. Tous ces produits pourraient endommager l'appareil.

b. Nettoyage du filtre

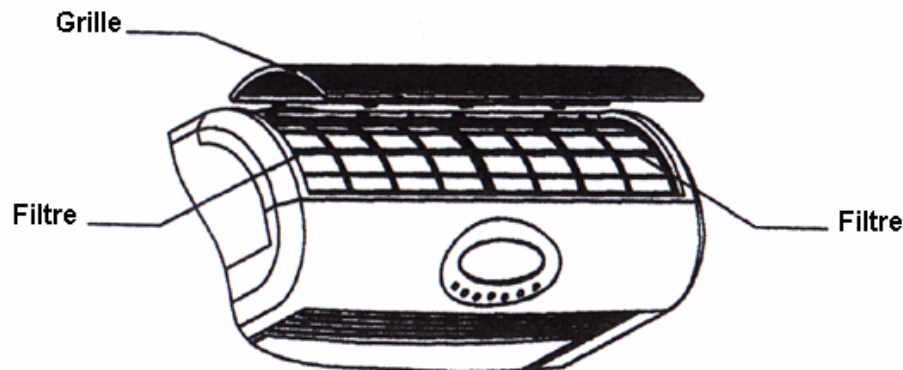

Utilisez un aspirateur ou tapotez légèrement le filtre pour enlever poussières et saletés ; Rincez le filtre sous l'eau courante (au maximum 40°C).

Laissez-le sécher entièrement avant de le remettre en place.

A NOTER ! Ne jamais utiliser l'appareil sans filtre.

GUIDE DE DEPANNAGE

L'appareil est-il branché ?

Allumé ?

L'appareil ne fonctionne pas

Le témoin « water full » indiquant un trop plein d'eau clignote-t-il ? (si oui, vider l'eau)

La température de la pièce correspond-elle à ce que l'appareil peut traiter ?

La pièce est-elle trop ensoleillée ? (si cela est le cas, veuillez fermer vos rideaux)

Y aurait-il des fenêtres et/ou portes ouvertes ?

Y aurait-il trop de personnes dans la pièce ?

Y aurait-il quelque chose dans la pièce qui produirait beaucoup de chaleur ?

Le filtre est-il sale, encrassé ?

Les sortie/entrée d'air sont-elles obstruées ?

L'appareil n'est pas très efficace

L'appareil n'est pas efficace

La température de la pièce est-elle en dessous de celle sélectionnée ?

L'appareil est-il placé sur une surface non plane ? ceci provoquerait des vibrations.

Il doit être également placé sur une surface ferme, non inclinée.

Il est possible que la protection de surchauffe du compresseur soit activée.

Attendre que la température baisse.

Trop bruyant

Le compresseur ne fonctionne pas

Ⓢ N'ESSAYEZ JAMAIS DE REPARER OU DE DEMONTER L'APPAREIL VOUS-MEME.

Garantie : 1 an au premier acquéreur.

POUR SE PREVALOIR DE LA GARANTIE, PRIERE D'APPORTER L'APPAREIL OU DE L'EXPEDIER PORT PAYE A VOTRE REVENDEUR, ACCOMPAGNE DE LA PREUVE D'ACHAT.

Ce produit a été fabriqué en conformité avec la Réglementation et les Directives CEE 73/23CEE et 89/336/CEE.



Les appareils électriques ne doivent pas être mis au rebut avec les autres déchets ménagers. Veuillez les porter auprès des dépôts de recyclages prévus à cet effet. Veuillez vous informer auprès des Autorités Locales ou votre revendeur pour en connaître l'adresse.

Les piles usées de la télécommande contiennent des produits dangereux pour l'environnement. En fin de vie, ils doivent être enlevés de la télécommande et déposés auprès des organismes de recyclage appropriés.